

# WORX®

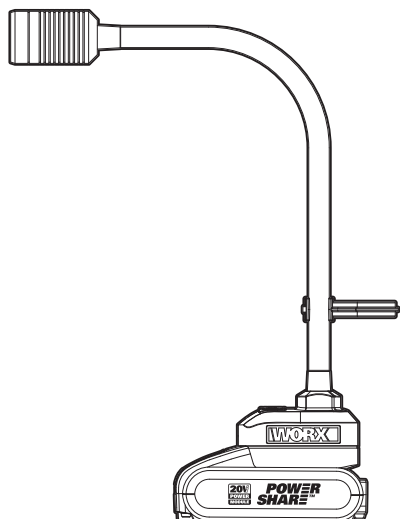

<b>LED Flexible Light</b>	<b>EN</b>	<b>P05</b>
<b>Flexible LED-Leuchte</b>	<b>D</b>	<b>P09</b>
<b>Lampe à LED flexible</b>	<b>F</b>	<b>P13</b>
<b>Luce a LED flessibile</b>	<b>I</b>	<b>P17</b>
<b>Luz LED flexible</b>	<b>ES</b>	<b>P22</b>
<b>Flexibele LED-lamp</b>	<b>NL</b>	<b>P26</b>
<b>LED Lampa wyginana</b>	<b>PL</b>	<b>P30</b>
<b>Hajlítható LED-es elemlámpa</b>	<b>HU</b>	<b>P34</b>
<b>Lanternă LED flexibilă</b>	<b>RO</b>	<b>P38</b>
<b>Všestranná LED svítilna</b>	<b>CZ</b>	<b>P42</b>
<b>Všestranné LED svietidlo</b>	<b>SK</b>	<b>P46</b>
<b>Luz flexível LED</b>	<b>PT</b>	<b>P50</b>
<b>Flexibelt LED-ljus</b>	<b>SV</b>	<b>P54</b>
<b>Gibka LED-svetilka</b>	<b>SL</b>	<b>P58</b>

**WX028 WX028.9**

<b>Original instructions</b>	<b>EN</b>
<b>Originalbetriebsanleitung</b>	<b>D</b>
<b>Notice originale</b>	<b>F</b>
<b>Istruzioni originali</b>	<b>I</b>
<b>Manual original</b>	<b>ES</b>
<b>Oorspronkelijke gebruiksaanwijzing</b>	<b>NL</b>
<b>Instrukcja oryginalna</b>	<b>PL</b>
<b>Eredeti használati utasítás</b>	<b>HU</b>
<b>Instrucțiuni originale</b>	<b>RO</b>
<b>Původní návod k používání</b>	<b>CZ</b>
<b>Pôvodný návod na použitie</b>	<b>SK</b>
<b>Manual original</b>	<b>PT</b>
<b>Bruksanvisning i original</b>	<b>SV</b>
<b>Izvirna navodila</b>	<b>SL</b>

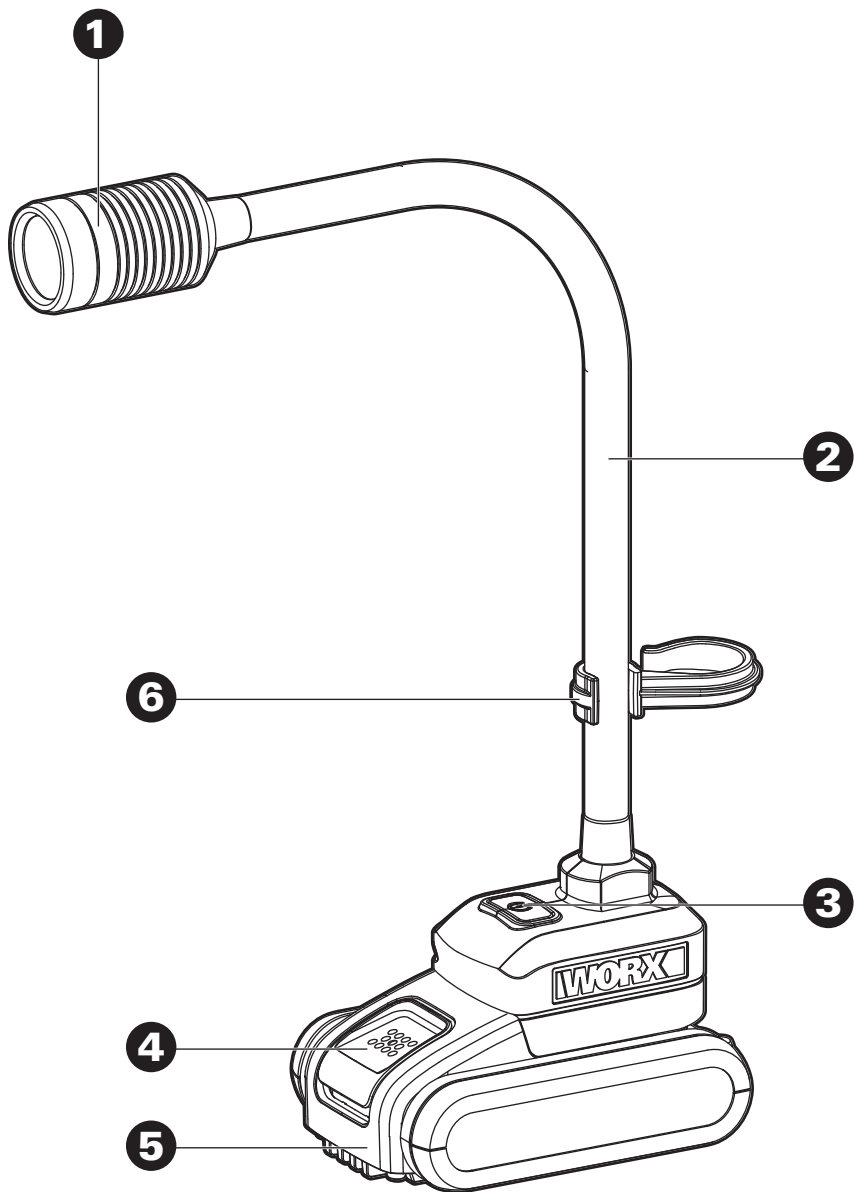

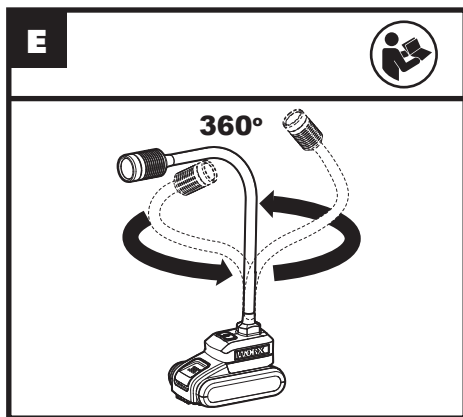
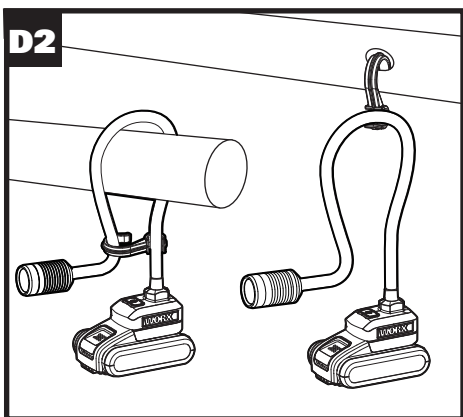
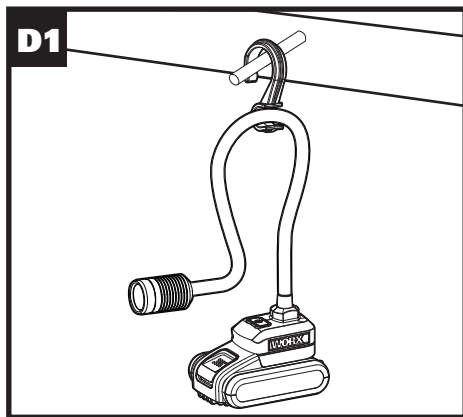
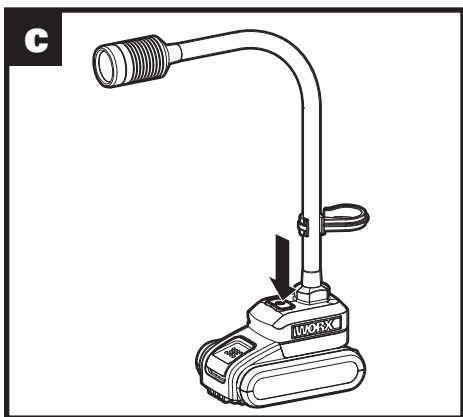
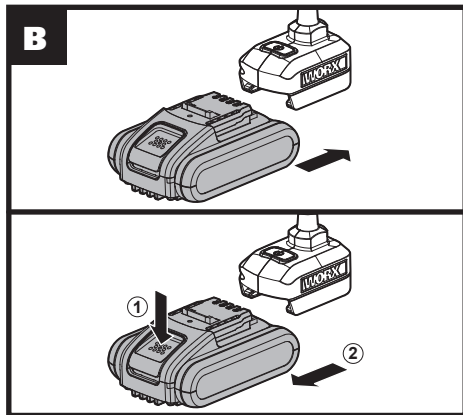
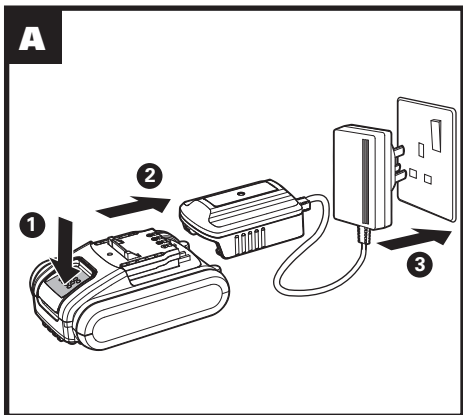

# SAFETY POINTS FOR YOUR FLASHLIGHT/ WORKLIGHT SAFETY RULES FOR CORDLESS PORTABLE HAND-HELD LIGHT CHARGE BATTERY BEFORE FIRST USE

 **CAUTION:** Read, understand and follow all Safety Rules and Operating Instructions in this Manual before using this product.

## SAVE THESE INSTRUCTIONS! READ ALL INSTRUCTIONS! SAFETY INSTRUCTIONS

 **WARNING:** Be sure to read and understand all instructions in this manual before using this portable hand-held light. Failure to follow all instructions may result in electric shock, fire and/or serious personal injury.

1. **Know your cordless portable hand-held light. Read operator's manual carefully.** Learn its applications and limitations, as well as the specific potential hazards related to this light.
2. **Use only recommended battery pack and charging stand / transformer.** Any attempt to use another battery pack will cause damage to the portable hand-held light and it could possibly explode, cause a fire, or personal injury.

Model	Battery Pack	Charging Stand/Transformer
WX028	2.0Ah WA3551.1	0.4A Charger WA3760

3. **Remove battery pack from portable hand-held light before performing any routine maintenance or cleaning.**
4. Do not disassemble the portable hand-held light.
5. Do not place portable hand-held light or battery pack near fire or heat. They may explode. Also, do not dispose of a worn out battery pack by incineration, even if it is severely damaged or completely worn out. The battery may explode in fire.
6. **Do not operate portable hand-held light or charging stand/transformer near flammable liquids or in gaseous or explosive atmospheres.** Internal sparks may ignite fumes.
7. **To reduce the risk of electric shock, do**

- not put portable hand-held light in water or other liquid. Do not place or store portable hand-held light where it can fall or be pulled into a tub or sink.
8. **Do not permit children to use portable hand-held light unsupervised. It is not a toy.** The temperature of the bulb will become hot after being on only a short period of time. This hot temperature can cause burn injury if touched.
9. **DO NOT USE OR PERMIT USE OF PORTABLE HAND-HELD LIGHT IN BED OR SLEEPING BAGS.** This portable hand-held light lens can melt fabric and a burn injury could result.
10. **Keep light dry, clean, and free from oil and grease.** Always use a clean cloth when cleaning. Never use brake fluid, gasoline, petroleum-base products or any strong solvent to clean the portable hand-held light.
11. **The light source of this luminaire is not replaceable; when the light source reaches its end of life the whole luminaire shall be replaced.**









## SAFETY WARNINGS FOR BATTERY PACK

- a) **Do not dismantle, open or shred cells or battery pack.**
- b) **Do not short-circuit a battery pack. Do not store battery packs haphazardly in a box or drawer where they may short-circuit each other or be short-circuited by conductive materials.** When battery pack is not in use, keep it away from other metal objects, like paper clips, coins, keys, nails, screws or other small metal objects, that can make a connection from one terminal to another. Shorting the battery terminals together may cause burns or a fire.
- c) **Do not expose battery pack to heat or fire. Avoid storage in direct sunlight.**
- d) **Do not subject battery pack to mechanical shock.**
- e) **In the event of battery leaking, do not allow the liquid to come into contact with the skin or eyes. If contact has been made, wash the affected area with copious amounts of water and seek medical advice.**
- f) **Seek medical advice immediately if a cell or battery pack has been swallowed.**
- g) **Keep battery pack clean and dry.**
- h) **Wipe the battery pack terminals with a clean dry cloth if they become dirty.**
- i) **Battery pack needs to be charged before use. Always refer to this instruction and use the correct charging procedure.**
- j) **Do not maintain battery pack on charge when not in use.**
- k) **After extended periods of storage, it may be necessary to charge and discharge the battery pack several times to obtain**

maximum performance.

- l) **Battery pack gives its best performance when it is operated at normal room temperature (20 °C ± 5 °C).**
- m) **When disposing of battery packs, keep battery packs of different electrochemical systems separate from each other.**
- n) **Recharge only with the charger specified by WORX.** Do not use any charger other than that specifically provided for use with the equipment. A charger that is suitable for one type of battery pack may create a risk of fire when used with another battery pack.
- o) **Do not use any battery pack which is not designed for use with the equipment.**
- p) **Keep battery pack out of the reach of children.**
- q) **Retain the original product literature for future reference.**
- r) **Remove the battery from the equipment when not in use.**
- s) **Dispose of properly.**

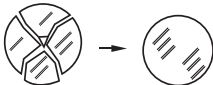
## SYMBOLS

	To reduce the risk of injury, user must read instruction manual
	Warning
	Do not expose to rain or water
	Do not burn
	Class III
	Do not stare at the operating light source
	Replace any cracked protective shield
 Li-Ion	Do not dispose of batteries. Return exhausted batteries to your local collection or recycling point.
	Waste electrical products must not be disposed of with household waste. Please recycle where facilities exist. Check with your local authorities or retailer for recycling advice.

1. LAMP HEAD
2. FLEXIBLE NECK
3. ON/OFF SWITCH
4. BATTERY PACK RELEASE BUTTON\*
5. BATTERY PACK \*
6. HOOK

\* Not all the accessories illustrated or described are included in standard delivery.

## TECHNICAL DATA

	WX028	WX028.9
Rated Voltage	20V $\overline{\text{---}}$ Max**	
Charger voltage	100-240V ~ 50/60Hz	
Rated Power	3W	
Brightness	300 LM	
Burntime (2.0Ah)	10 h	
Operation temperature	-10°C-40°C	
Irradiation distance	20m	
Color temperature	4000±300K	
Arbitrary bend angle	360°	
Machine weight	0.62kg	0.22kg

**\*\*Voltage measured without workload. Initial battery voltage reaches maximum of 20 volts. Nominal voltage is 18 volts. The LED bulbs in this light are designed to last 10000 hours. They cannot be replaced.**

## ACCESSORIES

	WX028	WX028.9
Battery Pack (WA3551.1)	1	/
Charger (WA3760)	1	/

We recommend that you purchase your accessories listed in the above list from the same store that sold you the tool. Refer to the accessory packaging for further details. Store personnel can assist you and offer advice.

## OPERATING INSTRUCTIONS



**NOTE:** Before using the tool, read the instruction book carefully.

### INTENDED USE:

The flexible light is for illuminating objects outdoors and indoors

ACTION	FIGURE
<b>BEFORE OPERATION</b>	
Charging the battery pack	See Fig. A
Installing/Removing the battery pack	See Fig. B
<b>OPERATION</b>	
ON/OFF Switch	See Fig. C
Using the hook to hang the flexible light	See Fig. D1, D2
Adjust lamp head position (360°arbitrary bend flexible neck)	See Fig. E
<b>NOTE:</b> When the LED light become weaker, the battery pack needs to be charged.	



**WARNING! Do not hang the flexible light on any electrical power cord!**



**WARNING! Do not direct the light beam into eyes. WARNING! Do not use this tool in the wet conditions or water.**



## MAINTENANCE

Your tool requires no additional lubrication or maintenance. There are no user serviceable parts in your tool. Never use water or chemical cleaners to clean your tool. Wipe clean with a dry cloth. Always store your tool in a dry place.

## ENVIRONMENTAL PROTECTION



Waste electrical products should not be disposed of with household waste. Please recycle where facilities exist. Check with your local authorities or retailer for recycling advice.

# DECLARATION OF CONFORMITY

We,  
Positec Germany GmbH  
Grüner Weg 10, 50825 Cologne, Germany

Declare that the product  
Description **Battery-operated light**  
Type **WX028 WX028.9**  
Function **Lighting**

Complies with the following Directives:  
**2011/65/EU, 2014/30/EU, EU No 1194/2012**  
**amended by EU No 2015/1428**

Standards conform to  
**EN 55015, EN 61547, EN 60598-1,**  
**EN 60598-2-4, EN 62493**



2018/10/10  
Allen Ding  
Deputy Chief Engineer, Testing & Certification  
Positec Technology (China) Co., Ltd.  
18, Dongwang Road, Suzhou Industrial  
Park, Jiangsu 215123, P. R. China

8

# SICHERHEITSAASPEKTE FÜR IHRE TASCHENLAMPE / ARBEITSLAUCHE SICHERHEITSVORSCHRIFTEN FÜR KABELLOSE, TRAGBARE LEUCHTEN LADEN SIE DEN AKKU VOR DER ERSTEN ANWENDUNG AUF

**!** **VORSICHT:** Lesen, verstehen und befolgen Sie alle Sicherheitsvorschriften und Betriebsanweisungen in diesem Handbuch, bevor Sie das Produkt verwenden.

**BEWAHREN SIE DIESE ANWEISUNGEN AUF! LESEN SIE ALLE ANWEISUNGEN SICHERHEITSAANWEISUNGEN**

**!** **WARNUNG!** Vergewissern Sie sich, dass Sie alle Anweisungen in diesem Handbuch gelesen und verstanden haben, bevor Sie diese tragbare Beleuchtung verwenden. Versäumnisse bei der Einhaltung der Sicherheitshinweise und Anweisungen können elektrischen Schlag, Brand und/oder schwere Verletzungen.

- 1. Machen Sie sich mit der tragbaren Leuchte vertraut. Lesen Sie die Betriebsanleitung sorgfältig durch. Lernen Sie die Anwendungen und Einschränkungen sowie besondere, potenzielle Gefahren, die mit dieser Leuchte verbunden sind.**
- 2. Verwenden Sie ausschließlich empfohlene Akkupacks bzw. Ladestationen / Transformatoren.**  
Jeder Versuch, ein anderes Akkupack zu nutzen, wird zu Schäden an der tragbaren Leuchte führen und möglicherweise Explosionen, Brände oder Verletzungen verursachen.

Modellnr	Akku	Ladestation / transformator
WX028	2.0Ah WA3551.1	0.4Ah Lader WA3760

- 3. Entfernen Sie das Akkupack aus der tragbaren Leuchte, bevor Sie routinemäßige Wartungsarbeiten oder Reinigungen durchführen.**
- 4. Demontieren Sie die tragbare Leuchte nicht.**
- 5. Stellen Sie die tragbare Leuchte oder das Akkupack nicht neben einem Feuer oder Hitze auf. Diese können explodieren. Des Weiteren dürfen Sie ein verschlissenes Akkupack nicht verbrennen, auch wenn es schwer beschädigt oder vollständig verschlissen ist. Der Akku**

könnte im Feuer explodieren.

- 6. Betreiben Sie die tragbare Leuchte oder Ladestation / den Transformator nicht in der Nähe von entflammaren Flüssigkeiten oder in gashaltigen oder explosiven Atmosphären.** Die Dämpfe können durch interne Funken beschädigt werden.
- 7. Um das Risiko eines elektrischen Schocks zu minimieren, stellen Sie die tragbare Leuchte nicht in Wasser oder andere Flüssigkeiten.** Stellen oder bewahren Sie die tragbare Leuchte nicht dort auf, wo sie in eine Wanne oder Spüle hineinfallen oder hineingezogen werden kann.
- 8. Verhindern Sie, dass Kinder unbeaufsichtigt mit der tragbaren Leuchte spielen. Es ist kein Spielzeug.** Die Temperatur der Glühlampe steigt bereits nach kurzer Zeit sehr stark an. Diese hohe Temperatur kann bei Kontakt zu Verbrennungen führen.
- 9. VERHINDERN SIE DIE NUTZUNG DIESER TRAGBAREN LEUCHE IM BETT ODER IN SCHLAFSÄCKEN.** Die Linse dieser tragbaren Leuchte kann Fasern schmelzen und zu Verbrennungen der Haut führen.
- 10. Halten Sie die Leuchte trocken, sauber und frei von Öl und Fett.** Verwenden Sie zur Reinigung stets ein sauberes Tuch. Verwenden Sie nie Bremsflüssigkeit, Benzin, Produkte auf Petroleumbasis oder starke Lösungsmittel zur Reinigung der tragbaren Leuchte.
- 11. Die Lichtquelle dieser Lampe ist nicht austauschbar; wenn die Lichtquelle das Ende ihrer Lebensdauer erreicht hat, muss die gesamte Lampe ausgetauscht werden.**



## SICHERHEIT HINWEISE FÜR AKKUPACK

- a) Zellen bzw. Akkupack nicht zerlegen, öffnen oder zerdrücken.**
- b) Akkupack nicht kurzschließen. Akkupacks nicht wahllos in einer Schachtel oder Schublade aufbewahren, wo sie einander kurzschließen oder durch andere leitfähige Materialien kurzgeschlossen werden könnten.** Bei Nichtverwendung des Akkupacks ist dieses von Metallgegenständen fernzuhalten, wie etwa Büroklammern, Münzen, Nägeln, Schrauben oder anderen kleinen Metallgegenständen, wo sich die Batterieklemmen berühren könnten. Das Kurzschließen der Batterieklemmen kann Verbrennungen bzw. einen Brand verursachen.
- c) Zellen bzw. Akkupacks nicht Hitze oder Feuer aussetzen. Lagerung in direktem Sonnenlicht vermeiden.**
- d) Akkupack nicht mechanischen Stößen aussetzen.**
- e) Im Fall, dass Flüssigkeit aus dem Akku austritt, darf diese nicht in Kontakt mit der Haut oder den Augen kommen. Sollte**

dies dennoch geschehen, den betroffenen Bereich sofort mit viel Wasser spülen und einen Arzt aufsuchen.

- f) **Beim Verschlucken einer Zelle oder eines Akkupacks muss sofort ein Arzt herangezogen werden.**
- g) **Akkupack sauber und trocken halten.**
- h) **Sollten die Klemmen des Akkupacks schmutzig werden, diese mit einem sauberen, trockenen Tuch abwischen.**
- i) **Akkupack muss vor Gebrauch aufgeladen werden. Immer diese Anweisungen beachten und den korrekten Ladevorgang ausführen.**
- j) **Akkupack bei Nichtverwendung nicht längere Zeit aufladen lassen.**
- k) **Nach längerer Lagerung des Gerätes ist es eventuell notwendig, die Zellen oder das Akkupack mehrere Male aufzuladen und zu entladen, um eine optimale Leistung zu erhalten.**
- l) **Akkupacks funktionieren bei normaler Zimmertemperatur (20 °C ± 5 °C) am besten.**
- m) **Beim Entsorgen von Akkupacks sollten Akkupacks mit verschiedenen elektrochemischen Systemen voneinander getrennt gehalten werden.**
- n) **Nur mit dem von WORX bezeichneten Ladegerät aufladen.** Kein Ladegerät verwenden, das nicht ausdrücklich für den Gebrauch mit dem Gerät vorgesehen ist. Ein Ladegerät, das für eine bestimmte Art von Akkupack geeignet ist, kann bei Verwendung mit einem anderen Akkupack eine Brandgefahr darstellen.
- o) **Kein Akkupack verwenden, das nicht für den Gebrauch mit dem Gerät vorgesehen ist.**
- p) **Akkupacks von Kindern fernhalten.**
- q) **Die originalen Produktunterlagen zum späteren Nachschlagen aufbewahren.**
- r) **Den Akku bei Nichtverwendung aus dem Gerät nehmen.**
- s) **Ordnungsgemäß entsorgen.**

## SYMBOLE

	Lesen Sie unbedingt die Anleitung, damit es nicht zu Verletzungen kommt.
	WARNUNG
	Vor Regen und Feuchtigkeit schützen
	Nicht verbrennen
	Klasse III
	Ersetzen Sie alle schadhaften Schutzvorrichtungen.
	Ersetzen Sie alle schadhaften Schutzvorrichtungen.
 Li-Ion	Akku nicht in den Haushaltsmüll geben. Bringen Sie den leeren Akku zu Ihrer lokalen Sammel- oder Recyclingstelle.
	Elektroprodukte dürfen nicht mit dem normalen Haushaltsmüll entsorgt werden, sondern sollten nach Möglichkeit zu einer Recyclingstelle gebracht werden. Ihre zuständigen Behörden oder Ihr Fachhändler geben Ihnen hierzu gerne Auskunft.

## 1. LAMPENKOPF

## 2. FLEXIBLER HALS

## 3. EIN-/AUSSCHALTER

## 4. AKKUVERRIEGELUNG \*

## 5. AKKU \*

## 6. HAKEN

\* Abgebildetes oder beschriebenes Zubehör gehört teilweise nicht zum Lieferumfang.

## TECHNISCHE DATEN

	WX028	WX028.9
Nennspannung	20V $\overline{\text{---}}$ Max**	
Spannung Ladegerät	100-240V ~ 50/60Hz	
Nennleistung	3W	
Helligkeit	300 LM	
Leuchtdauer (2,0 Ah)	10 h	
Betriebstemperatur	-10°C-40°C	
Strahlungsdistanz	20m	
Farbtemperatur	4000±300K	
Frei wählbarer Biegewinkel	360°	
Gewicht	0.62kg	0.22kg

**\*\*Spannung ohne Arbeitslast gemessen. Anfangsakkuspannung erreicht maximal 20 Volt. Nennspannung ist 18 Volt. Die LEDs sind für mindestens 10000 Stunden Leuchtdauer ausgelegt. Diese können nicht gewechselt werden.**

## ZUBEHÖRTEILE

	WX028	WX028.9
Akku (WA3551.1)	1	/
Lader (WA3760)	1	/

Wir empfehlen Ihnen, sämtliche Zubehörteile beim selben Fachhändler zu beziehen, bei dem Sie auch Ihr Elektrowerkzeug gekauft haben. Weitere Informationen finden Sie auf der Verpackung der Zubehörteile. Auch Ihr Fachhändler berät Sie gerne.

## HINWEISE ZUM BETRIEB



**Hinweis:** Lesen Sie das Handbuch vor Inbetriebnahme des Werkzeuges sorgfältig durch.

### Bestimmungsgemäß Verwendung:

Die flexible Leuchte dient zur Beleuchtung von Objekten in Innen- und Außenbereichen.

Aktion	Abbildung
<b>Vor Inbetriebnahme</b>	
Aufladen des Akkus	Siehe Bild. A
Einsetzen/ Entnehmen des Akkupacks	Siehe Bild. B
<b>BEDIENUNG</b>	
Ein-/Aussschalter	Siehe Bild. C
Haken zum Aufhängen der flexiblen Leuchte verwenden	Siehe Bild. D1, D2
Stellen Sie die Position des Lampenkopfes ein (360°beliebige Biegung am flexiblen Hals)	Siehe Bild. E
<b>HINWEIS:</b> Wenn das LED-Licht schwächer wird, muss das Akkupack aufgeladen werden.	



**WARNUNG! Hängen Sie die flexible Leuchte nicht am elektrischen Stromkabel auf!**



**WARNUNG: Sehen Sie nicht direkt in den Lichtstrahl.**



**WARNUNG: Verwenden Sie dieses Werkzeug nicht bei feuchten Bedingungen oder im Wasser.**

## WARTUNG

Ihr Werkzeug benötigt keine zusätzliche Schmierung oder Wartung.

Es gibt keine vom Anwender zu wartenden Teile in diesem Elektrowerkzeug. Reinigen Sie Ihr Werkzeug niemals mit Wasser oder chemischen Lösungsmitteln. Wischen Sie es mit einem trockenen Tuch sauber. Lagern Sie Ihr Werkzeug immer an einem trockenen Platz.

## UMWELTSCHUTZ



Elektroprodukte dürfen nicht mit dem normalen Haushaltsmüll entsorgt werden, sondern sollten nach Möglichkeit zu einer Recyclingstelle gebracht werden. Ihre zuständigen Behörden oder Ihr Fachhändler geben Ihnen hierzu gerne Auskunft.

## KONFORMITÄTSERKLÄRUNG

Wir,  
Positec Germany GmbH  
Grüner Weg 10, 50825 Cologne, Germany

Erklären hiermit, dass unser Produkt  
Beschreibung **Flexible Leuchte**  
Typ **WX028 WX028.9**  
Funktion **Beleuchtung**

Den Bestimmungen der folgenden Richtlinien entspricht:

**2011/65/EU, 2014/30/EU, EU No 1194/2012**  
**geändert durch EU No 2015/1428**

Normen,  
**EN 55015,**  
**EN 61547,**  
**EN 60598-1,**  
**EN 60598-2-4,**  
**EN 62493**



2018/10/10  
Allen Ding  
Stellvertretender Chefsingenieur,  
Prüfung und Zertifizierung  
Positec Technology (China) Co., Ltd  
18, Dongwang Road, Suzhou Industrial  
Park, Jiangsu 215123, P. R. China

# CONSIGNES DE SÉCURITÉ POUR LA LAMPE PORTABLE / LAMPE DE TRAVAIL CONSIGNES DE SÉCURITÉ POUR VOTRE LAMPE PORTABLE SANS FIL CHARGEZ LA BATTERIE AVANT LA PREMIÈRE UTILISATION

 **ATTENTION:** Lisez, comprenez et suivez toutes les consignes de sécurité et instructions de fonctionnement données dans ce guide avant d'utiliser ce produit.

**CONSERVEZ CES INSTRUCTIONS!  
LISEZ L'ENSEMBLE DES INSTRUCTIONS!  
INSTRUCTIONS DE SÉCURITÉ**

 **AVERTISSEMENT!** Assurez-vous de lire et de comprendre toutes les instructions contenues dans ce guide avant d'utiliser cette lampe portable. Le non-respect des mises en garde et des instructions peut être à l'origine d'électrocutions, d'incendies et/ou de blessures graves.

**1. Apprenez à connaître votre lampe portable sans fil. Lisez attentivement le guide de l'utilisateur.**

Découvrez ses applications et ses limitations, ainsi que les risques spécifiques éventuels liés à cette lampe.

**2. Utilisez uniquement la batterie et la station de recharge/transformateur recommandés.**

L'utilisation d'un autre type de batterie endommagera la lampe portable et peut vraisemblablement conduire à une explosion, un incendie ou des blessures.

MODÈLE	Packs batteries	Station de recharge/transformateur
WX028	2.0Ah WA3551.1	0.4Ah Chargeur WA3760

**3. Enlevez le bloc de la batterie de la lampe portable avant de réaliser l'entretien courant ou le nettoyage.**

4. Ne démontez pas la lampe portable.

5. Ne placez pas la lampe portable ou la batterie près d'un feu ou d'une source de chaleur. Ils peuvent exploser. N'éliminez pas non plus une batterie usée par incinération, même si elle est gravement endommagée ou complètement usée. La batterie peut exploser dans le feu.

**6. N'utilisez pas la lampe portable ou la**

**station de recharge/transformateur près de liquides inflammables, ou d'atmosphères gazeuses ou explosives.** Des étincelles internes peuvent enflammer les vapeurs.

**7. Afin de réduire le risque d'électrocution, ne mettez pas la lampe portable dans l'eau ou tout autre liquide.** Ne placez pas ni ne conservez la lampe portable à un endroit où elle est susceptible de tomber ou d'être poussée dans une baignoire ou un évier.

**8. Ne laissez pas les enfants utiliser la lampe portable sans surveillance.** Ce n'est pas un jouet. La température de l'ampoule augmente après une courte période de temps et peut provoquer des brûlures en cas de contact.

**9. N'UTILISEZ NI N'AUTORISEZ L'UTILISATION DE CETTE LAMPE PORTABLE DANS UN LIT OU UN SAC DE COUCHAGE.** L'objectif de cette lampe portable peut faire fondre le tissu, entraînant un risque de brûlure.

**10. Conservez la lampe au sec, propre et exempte d'huile et de graisse. Utilisez toujours un chiffon propre pour la nettoyer.** N'utilisez jamais de liquide de frein, d'essence, de produits à base de pétrole ou de tout solvant puissant pour nettoyer la lampe portable.

11. La source lumineuse de ce luminaire n'est pas remplaçable; lorsque la source lumineuse atteint sa fin de vie, le luminaire entier doit être remplacé.

## MISES EN GARDE CONCERNANT LA BATTERIE

**a) La batterie et les piles secondaires ne doivent pas être ouvertes, démontées ou broyées.**

**b) La batterie ne doit pas être court-circuitée. Évitez de mettre la batterie en vrac dans une boîte ou dans un tiroir où elles risqueraient de se court-circuiter entre elles ou au contact d'autres objets métalliques.** Après usage, évitez tout contact de la batterie avec d'autres objets métalliques de petite taille (trombones, pièces, clés, clous, vis etc.) susceptibles de court-circuiter les pôles. Un court-circuit entre les pôles de la batterie peut être à l'origine de brûlures ou d'un incendie.

**c) La batterie ne doit pas être exposée au feu et à la chaleur. Évitez de la ranger à la lumière du soleil.**









**d) La batterie et les piles ne doivent pas être soumises à des chocs mécaniques.**

**e) En cas de fuite des piles, évitez tout contact du liquide avec la peau et les yeux. En cas de contact, rincez abondamment la surface touchée avec de l'eau et appelez les urgences.**

**f) En cas d'ingestion d'une pile ou d'une batterie, appelez immédiatement les urgences.**

## SYMBOLES

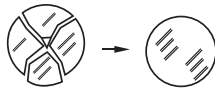
- g) La batterie et les piles doivent rester propres et sèches.
- h) Si la batterie ou les piles se salissent, essuyez-les avec un chiffon propre et sec.
- i) La batterie et les piles doivent être chargées avant usage. Utilisez toujours le chargeur adéquat, et respectez les instructions du fabricant ou le mode d'emploi de l'appareil concernant la procédure de recharge.
- j) Évitez de laisser une batterie se charger pendant trop longtemps lorsqu'elle n'est pas utilisée.
- k) Après de longues périodes d'inutilisation, il peut être nécessaire de charger et décharger la batterie et les piles à plusieurs reprises avant que celles-ci ne retrouvent leur capacité maximale.
- l) La batterie et les piles fonctionnent au mieux de leur capacité dans une température ambiante normale, comprise entre +15°C et +25°C environ.
- m) Les batteries fonctionnant avec des systèmes électrochimiques différents doivent être mis au rebut séparément.
- n) N'utilisez pas d'autre chargeur que celui spécifié par WORX. N'utilisez pas d'autre chargeur que celui spécifiquement fourni avec l'appareil. Un chargeur destiné à un type de batterie donné peut être à l'origine d'un incendie s'il est utilisé avec une autre batterie.
- o) N'utilisez en aucun cas une batterie autre que celle prévue pour cet appareil.
- p) La batterie doit être tenue hors de portée des enfants.
- q) Gardez la documentation d'origine du produit afin de pouvoir vous y référer ultérieurement.
- r) Enlevez la batterie de l'appareil lorsque vous ne l'utilisez pas.
- s) Respectez les procédures de mise au rebut.

	Pour réduire le risque de blessure, l'utilisateur doit lire le manuel d'instructions
	Avertissement
	Ne pas exposer à la pluie ou à l'eau
	Ne pas brûler
	Classe III
	Ne regardez pas fixement la source de lumière en fonctionnement.
	Remplacez le protecteur en cas de fissure.
 Li-Ion	Ne pas jeter les batteries. Les batteries usagées doivent être déposées dans un centre de collecte local ou dans un centre de recyclage.
	Les déchets d'équipements électriques et électroniques ne doivent pas être déposés avec les ordures ménagères. Ils doivent être collectés pour être recyclés dans des centres spécialisés. Consultez les autorités locales ou votre revendeur pour obtenir des renseignements sur l'organisation de la collecte.

1. TÊTE DE LA LAMPE
2. COU FLEXIBLE
3. BOUTON MARCHE/ARRÊT
4. VERROU DE PACK BATTERIE\*
5. PACK BATTERIE\*
6. CROCHET

\* Les accessoires reproduits ou décrits ne sont pas tous compris avec le modèle standard livré.

## CARACTÉRISTIQUES TECHNIQUES

	WX028	WX028.9
Tension nominale	20V $\overline{\text{---}}$ Max**	
Tension chargeur	100-240V ~ 50/60Hz	
Puissance nominale	3W	
Puissance	300 LM	
Autonomie (2.0Ah)	10 h	
Température de fonctionnement	-10°C-40°C	
Distance d'irradiation	20m	
Température de couleur	4000±300K	
Rayon de courbure arbitraire	360°	
Masse de la machine	0.62kg	0.22kg

\*\* La tension est mesurée à vide. La tension initiale de la batterie atteint un maximum de 20 volts. La tension nominale est de 18 volts. Les ampoules à LED de cette lampe sont conçues pour une durée de 10 000 heures. Elles ne peuvent pas être remplacées.

## ACCESSOIRES

	WX028	WX028.9
Packs batteries (WA3551.1)	1	/
Chargeur (WA3760)	1	/



Nous recommandons d'acheter tous les accessoires dans le magasin d'acquisition de l'outil. Pour plus d'informations, se référer à l'emballage des accessoires. Le personnel du magasin est également là pour vous conseiller.

## FUNCTIONNEMENT

 **REMARQUE:** Avant d'utiliser cet outil, lire attentivement les instructions.

### USAGE PRÉVU:

La lampe flexible est destinée à l'éclairage d'objets en intérieur et en extérieur.

ACTION	FIGURE
<b>Avant utilisation</b>	
Charger la batterie	See Fig. A
Installation/ Retrait de la batterie	See Fig. B
<b>Fonctionnement</b>	
Bouton marche/arrêt	See Fig. C
Utiliser le crochet pour suspendre la lampe flexible  <b>ATTENTION! La lampe flexible ne doit pas être suspendue à un cordon d'alimentation électrique!</b>	See Fig. D1, D2
Régler la position de la tête de la lampe (cou flexible avec rayon de courbure arbitraire de 360°)  <b>AVERTISSEMENT: Ne dirigez pas le faisceau de lumière dans les yeux.</b>  <b>AVERTISSEMENT: Ne pas utiliser l'outil s'il est mouillé ou humide.</b>	See Fig. E
<b>REMARQUE:</b> Lorsque la lumière LED s'affaiblit, il faut recharger la batterie.	

## ENTRETIEN

Votre outil ne nécessite aucune lubrification ou entretien supplémentaire.

Il n'y a pas de pièces réparables par l'utilisateur dans cet outil. Ne jamais utiliser d'eau ou de nettoyants chimiques pour nettoyer l'outil. Nettoyer avec un chiffon sec. Toujours conserver l'outil motorisé dans un endroit sec.

## PROTECTION DE L'ENVIRONNEMENT



Les déchets d'équipements électriques et électroniques ne doivent pas être déposés avec les ordures ménagères. Ils doivent être collectés pour être recyclés dans des centres spécialisés. Consultez les autorités locales ou votre revendeur pour obtenir des renseignements sur l'organisation de la collecte.

## DÉCLARATION DE CONFORMITÉ

Nous,  
Positec Germany GmbH  
Grüner Weg 10, 50825 Cologne, Germany

Déclarons ce produit,  
Description **Lampe flexible**  
Modèle **WX028 WX028.9**  
Fonction **Éclairage**

Est conforme aux directives suivantes :  
**2011/65/EU, 2014/30/EU, EU No 1194/2012**  
**amendée par EU No 2015/1428**

Et conforme aux normes  
**EN 55015,**  
**EN 61547,**  
**EN 60598-1,**  
**EN 60598-2-4,**  
**EN 62493**



2018/10/10  
Allen Ding  
Ingénieur en chef adjoint, Essais & Certification  
Positec Technology (China) Co., Ltd.  
18, Dongwang Road, Suzhou Industrial  
Park, Jiangsu 215123, P. R. China

# PRINCIPI DI SICUREZZA PER LA TORCIA/LUCE DI LAVORO NORME DI SICUREZZA PER LA TORCIA SENZA FILO CARICARE LA BATTERIA PRIMA DEL PRIMO UTILIZZO

 **ATTENZIONE:** Prima di utilizzare questo prodotto, leggere, comprendere e seguire tutte le Norme di sicurezza e le Istruzioni d'uso.

**CONSERVARE QUESTE ISTRUZIONI!  
LEGGERE TUTTE LE ISTRUZIONI!  
ISTRUZIONI DI SICUREZZA**

 **AVVERTENZA:** Assicurarsi di leggere e comprendere tutte le istruzioni contenute in questo manuale prima di utilizzare la torcia. Eventuali errori nell'adempimento delle istruzioni qui di seguito riportate potranno causare scosse elettriche, incendi e/o lesioni gravi.

- 1. Conoscere la propria torcia. Leggere attentamente il manuale per l'operatore.** Apprendere le sue applicazioni e i suoi limiti, oltre che i rischi potenziali specifici relativi alla stessa.
- 2. Utilizzare esclusivamente la batteria e il supporto di ricarica/trasformatore raccomandati.** L'eventuale tentativo di utilizzare una batteria diversa potrebbe danneggiare la torcia, oltre che comportare il rischio di esplosioni, incendi o lesioni personali.

Modello	Batteria	Supporto di ricarica/ trasformatore
WX028	2.0Ah WA3551.1	0.4Ah Caricabatterie WA3760

- 3. Rimuovere la batteria dalla torcia prima di eseguire qualsiasi intervento di manutenzione o di pulizia di routine.**
4. Non smontare la torcia.
5. Non posizionare la torcia né la batteria in prossimità di fiamme o fonti di calore, perché potrebbero esplodere. Non smaltire la batteria esaurita tramite incinerazione anche è gravemente danneggiata o completamente usurata. Se gettata nel fuoco, la batteria potrebbe esplodere.
- 6. Non utilizzare la torcia o il supporto di ricarica/trasformatore in prossimità di liquidi infiammabili o in atmosfere gassose**

**o esplosive.** Le scintille generate all'interno della torcia potrebbero incendiare i fumi presenti nell'ambiente.

- 7. Per ridurre il rischio di scosse elettriche, non immergere la torcia in acqua o in altri liquidi.** Non collocare né riporrela torcia in una posizione in cui possa cadere a terra o essere trascinata all'interno di una vasca o di un lavandino.
- 8. Non permettere l'uso della torcia da parte di bambini non sorvegliati. Non è un giocattolo.** Dopo che la torcia è stato accesa anche solo per poco tempo, la lampadina diventa rovente. La temperatura elevata può causare ustioni se la lampadina viene toccata.
- 9. NON UTILIZZARE NÈ PERMETTERE CHE SIA UTILIZZATA LA TORCIA MENTRE SI È A LETTO O IN UN SACCO A PELO.** La lentedella torcia, scaldandosi, potrebbe fondere il tessuto con il rischio di ustioni.
- 10. Tenere la torcia pulita, asciutta e libera da olio o grasso. Per la pulizia della torcia utilizzare sempre uno straccio pulito.** Per pulire la torcia non utilizzare mai liquido per i freni, benzina, prodotti a base di petrolio o solventi aggressivi.
11. La fonte luminosa di questo dispositivo non è sostituibile; quando la fonte luminosa giunge al termine della sua vita utile, è necessario sostituire tutto il dispositivo.

## ISTRUZIONI PER LA SICUREZZA DELLA BATTERIA

- a) Non smontare, aprire o strappare le celle secondarie o la batteria.**
- b) Non cortocircuitare una batteria. Non conservare una batteria disordinatamente in una scatola o un cassetto in cui potrebbero cortocircuitarsi tra loro essere cortocircuitati da altri oggetti metallici.** Quando la batteria non è in uso, tenerla lontano da altri oggetti metallici come graffette, monete, chiavi, chiodi, viti e altri piccoli oggetti metallici, in quanto potrebbe verificarsi un collegamento tra i due terminali. Collegare i terminali della batteria potrebbe causare incendi o ustioni.
- c) Non esporre la batteria a calore o fuoco. Evitare di conservarli alla luce diretta del sole.**
- d) Non sottoporre la batteria a scosse meccaniche.**
- e) In caso di perdite da una cella, evitare che il liquido entri in contatto con la pelle o gli occhi. In casodi contatto, lavare l'area interessata con abbondante acqua e consultare un medico.**
- f) Se si ingerisce una cella o una batteria, consultare immediatamente un medico.**
- g) Tenere le celle e la batteria pulite e**

asciutte.

- h) **Pulire i terminali delle celle e della batteria con un panno pulito e asciutto nel caso in cui si sporchino.**
- i) **La batteria deve essere caricata prima dell'uso. Utilizzare sempre il caricabatterie corretto e consultare le istruzioni.**
- j) **Non lasciare una batteria in carica se non in uso.**
- k) **Dopo lunghi periodi di conservazione, potrebbe essere necessario caricare e scaricare le celle o la batteria diverse volte per ottenere le massime prestazioni.**
- l) **La batteria offre prestazioni ottimali se utilizzata a una temperatura ambiente normale (20°C ± 5°C).**
- m) **Quando si smaltiscono le batterie, tenere le batterie con diversi sistemi elettrochimici separati gli uni dagli altri.**
- n) **Ricaricare solo con il caricabatterie specificato da WORX.** Non utilizzare caricabatterie diversi da quelli forniti per l'uso specifico con l'apparecchiatura. Un caricabatterie adatto a un tipo di batteria potrebbe provocare rischi d'incendi quando è usato con un'altra batteria.
- o) **Non utilizzare una batteria non progettata per l'uso con l'apparecchiatura.**
- p) **Tenere la batteria fuori dalla portata dei bambini.**
- q) **Conservare i documenti originali del prodotto per riferimenti futuri.**
- r) **Rimuovere la batteria dall'apparecchiatura, se non in uso.**
- s) **Smaltire adeguatamente.**

## SIMBOLI

	Per ridurre il rischio di lesioni, l'utente deve leggere il manuale di istruzioni
	Avvertenza
	Non esporre alla pioggia o all'acqua
	Non bruciare
	Classe III
	Non fissare la sorgente luminosa
	Sostituire la schermatura di protezione se è crepata
 Li-Ion	Non smaltire le batterie. Portare le batterie scariche punto locale di riciclaggio o di raccolta
	I prodotti elettrici non possono essere gettati tra i rifiuti domestici. L'apparecchio da rottamare deve essere portato al centro di riciclaggio per un corretto trattamento. Controllare con le autorità locali o con il rivenditore per localizzare il centro di riciclaggio più vicino.

- 1. TESTINA LUMINOSA**
- 2. COLLO FLESSIBILE**
- 3. INTERRUTTORE ON/OFF**
- 4. SERRATURA A SCATTO UNITÀ BATTERIA \***
- 5. UNITÀ BATTERIA \***
- 6. GANCIO**

\* Accessori illustrati o descritti non fanno necessariamente parte del volume di consegna.

## DATI TECNICI

	WX028	WX028.9
Tensione nominale	20V $\equiv$ Max**	
Tensione del caricabatteria	100-240V ~ 50/60Hz	
Potenza Nominale	3W	
Luminosità	300 LM	
Autonomia(2.0Ah)	10 h	
Temperatura di esercizio	-10°C-40°C	
Distanza di irraggiamento	20m	
Temperatura colore	4000±300K	
Angolo di inclinazione	360°	
Peso dell'utensile	0.62kg	0.22kg

**\*\*Tensione misurata senza carico di lavoro. La tensione iniziale della batteria raggiunge un massimo di 20 Volt. La tensione nominale è di 18 Volt. Le lampadine a LED presenti all'interno di questa torcia sono progettate per durare 10000 ore. Non è possibile sostituirle.**

## ACCESSORI

	WX028	WX028.9
Batteria (WA3551.1)	1	/
Caricabatterie(WA3760)	1	/

Si raccomanda di acquistare tutti gli accessori nello stesso negozio in cui è stato acquistato l'attrezzo. Fare riferimento alla confezione dell'accessorio per altri dettagli. Il personale del negozio può aiutarvi e consigliarvi.

# ISTRUZIONI DI FUNZIONAMENTO



**NOTA:** Leggere scrupolosamente il manuale delle istruzioni prima di usare l'attrezzo.

## Destinazione d'uso:

La luce flessibile è destinata all'illuminazione di oggetti all'aperto o al chiuso

AZIONE	FIGURA
<b>PRIMA DEL FUNZIONAMENTO</b>	
Caricamento della batteria	See Fig. A
Inserimento/ Rimozione del pacco batteria	See Fig. B
<b>Funzionamento</b>	
Interruttore ON/OFF	See Fig. C
Uso del gancio per appendere la luce flessibile  <b>AVVERTENZA! Non appendere la luce flessibile a cavi elettrici!</b>	See Fig. D1, D2
Regolazione della testina luminosa (collo flessibile regolabile a 360°)  <b>AVVERTENZA: Non dirigere il fascio di luce negli occhi.</b>  <b>AVVERTENZA! Non utilizzare l'utensile in condizioni di umidità elevata o nell'acqua.</b>	See Fig. E
<b>NOTA:</b> Quando la luce LED diventa più fioca, è necessario ricaricare il pacco batterie.	

# PROTEZIONE AMBIENTALE



I rifiuti di prodotti elettrici non devono essere smaltiti insieme ai rifiuti domestici. Si prega di riciclarli laddove esistano strutture idonee. Rivolgersi alle autorità locali o al rivenditore per consigli sul riciclo.

# MANUTENZIONE

L'utensile non richiede di lubrificazione o manutenzione aggiuntiva.

All'interno dell'utensile non ci sono parti riparabili da parte dell'utente. Non usare mai acqua o detergenti chimici per pulire l'utensile. Pulire con un panno asciutto. Conservare sempre gli attrezzi elettrici in luoghi asciutti.

# DICHIARAZIONE DI CONFORMITÀ

Noi,  
Positec Germany GmbH  
Grüner Weg 10, 50825 Cologne, Germany

Dichiara che l'apparecchio,  
Descrizione **Luce flessibile**  
Codice **WX028 WX028.9**  
Funzione **Illuminazione**

È conforme alle seguenti direttive,  
**2011/65/EU, 2014/30/EU, EU No 1194/2012**  
**modificata dalla EU No 2015/1428**

Conforme a,  
**EN 55015,**  
**EN 61547,**  
**EN 60598-1,**  
**EN 60598-2-4,**  
**EN 62493**

A handwritten signature in black ink is positioned to the left of a large, grey CE mark. The signature appears to be 'Allen Ding'.

2018/10/10  
Allen Ding  
Vice capo ingegnere, testing e certificazione  
Positec Technology (China) Co., Ltd.  
18, Dongwang Road, Suzhou Industrial  
Park, Jiangsu 215123, P. R. China

# INDICACIONES DE SEGURIDAD DE LA LÁMPARA/ LUZ DE TRABAJO

## NORMAS DE SEGURIDAD DEL FOCO DE MANO PORTÁTIL INALÁMBRICO CARGAR LA BATERÍA ANTES DE USAR POR PRIMERA VEZ

**! PRECAUCIÓN:** Asegúrese de que ha leído, comprende y cumple todas las normas de seguridad e instrucciones de uso del presente manual antes de utilizar este producto.

**¡GUARDE ESTAS INSTRUCCIONES!  
¡LEA TODAS LAS INSTRUCCIONES!  
INSTRUCCIONES DE SEGURIDAD**

**! ADVERTENCIA:** Asegúrese de que comprende todas las instrucciones del presente manual antes de utilizar este foco de mano portátil. El incumplimiento de las advertencias e instrucciones puede provocar una descarga eléctrica, incendio y/o lesiones graves.

- 1. Familiarícese con el foco de mano portátil. Lea detenidamente el manual del usuario.** Familiarícese con las posibilidades de uso y las limitaciones de este foco, además de con sus peligros potenciales específicos.
- 2. Utilice únicamente la batería y cargador / transformador recomendados.** Si se intenta utilizar una batería diferente, el foco de mano portátil resultará dañado y podría explotar, provocar un incendio y ocasionar lesiones personales.

Modelo	Batería	Cargador/ transformador
WX028	2.0Ah WA3551.1	0.4Ah Cargador WA3760

- 3. Antes de empezar los trabajos de mantenimiento rutinario o limpieza, extraiga la batería del foco de mano portátil.**
4. No intente desarmar el foco de mano portátil.
5. No coloque el foco de mano portátil o la batería cerca de una fuente de fuego o calor, ya que podrían explotar. Asimismo, no intente quemar una batería usada, aunque esté muy deteriorada o totalmente gastada, ya que podría explotar al entrar en contacto con el fuego.

- 6. No utilice el foco de mano portátil o el cargador/transformador cerca de líquidos inflamables ni en atmósferas gaseosas o explosivas.** Existe riesgo de que se produzcan chispas en su interior, en cuyo caso podrían incendiarse los gases.
- 7. Para reducir el riesgo de descarga eléctrica, no coloque el foco de mano portátil en agua u otros líquidos.** No coloque ni guarde el foco de mano portátil en un lugar desde el cual pudiera caer en una bañera o un lavamanos.
- 8. No permita que los niños utilicen el foco de mano portátil sin vigilancia. No es un juguete.** La bombilla se calienta mucho después de tan solo un breve tiempo de funcionamiento y puede provocar quemaduras si entra en contacto con la piel.
- 9. NO UTILICE NI PERMITA QUE SE UTILICE EL FOCO DE MANO PORTÁTIL EN LA CAMA O EN UN SACO DE DORMIR.** La lente del foco de mano portátil puede quemar el tejido y podría provocar quemaduras.
- 10. Mantenga el foco seco, limpio y libre de restos de aceite y grasa. Para limpiarlo, utilice siempre un paño limpio.** No utilice nunca líquido de frenos, gasolina o productos con base de petróleo o que contengan disolvente para limpiar el foco de mano portátil.
- 11. La fuente de luz de esta luminaria no se puede sustituir; esto significa que, cuando llegue al final de su vida útil, se deberá cambiar toda la luminaria.**







## ADVERTENCIAS DE SEGURIDAD PARA LA BATERÍA

- a) No desmonte, abra o destruya las pilas o las baterías recargables.**
- b) No provoque un cortocircuito en la batería. No almacene las baterías de forma descuidada en una caja o cajón donde podría provocar un cortocircuito entre ellas o mediante otros objetos metálicos.** Cuando la batería no esté siendo utilizada, manténgala alejada de objetos metálicos, como clips de papel, monedas, llaves, clavos, tornillos u otros objetos metálicos pequeños, que pueden posibilitar la conexión de un borne con otro. Al provocar un cortocircuito con los bornes de la batería se pueden sufrir quemaduras o generar un incendio.
- c) No exponga las baterías al calor o al fuego. No las guarde expuestas directamente al sol.**
- d) No exponga las baterías a impactos mecánicos.**
- e) En caso de que la batería tenga fugas de líquido, no permita que el líquido entre en contacto con la piel o los ojos. Si se**

produce el contacto, lave la zona afectada con grandes cantidades de agua y acuda a un médico.

- f) **Acuda a un médico inmediatamente si se ha ingerido una pila o una batería.**
- g) **Mantenga las baterías limpias y secas.**
- h) **Limpie los bornes de la batería con un paño limpio si se ensucian.**
- i) **Cargue la batería antes de utilizarla. Consulte siempre estas instrucciones y aplique el procedimiento de carga adecuado.**
- j) **No deje la batería cargándose durante prolongados periodos de tiempo cuando no se utilice.**
- k) **Después de prolongados periodos de almacenamiento, puede que sea necesario cargar y descargar la batería varias veces para obtener el máximo rendimiento.**
- l) **Las baterías recargables proporcionan mejor rendimiento cuando se utilizan a temperatura ambiente normal (20 °C ± 5 °C).**
- m) **Al eliminar las baterías, mantenga las baterías de distinto sistema electroquímico separadas unas de otras.**
- n) **Recargue solo con el cargador indicado por WORX.** No utilice ningún otro cargador que no sea el específicamente proporcionado para el uso con este equipo. El cargador adecuado para un tipo de baterías puede provocar un incendio si se utiliza con otro tipo de baterías.
- o) **No utilice ninguna batería distinta a la diseñada para utilizarse con el aparato.**
- p) **Mantenga la batería fuera del alcance de los niños.**
- q) **Conserve la documentación original del producto por si tuviera que consultarla en otro momento.**
- r) **Extraiga la batería del aparato cuando no lo utilice.**
- s) **Deshágase del producto correctamente.**

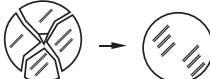
## SÍMBOLOS

	Para reducir el riesgo de lesión, lea el manual de instrucciones.
	Advertencia
	No exponer a la lluvia o al agua
	No incinerar
	Categoría III
	No mire directamente a la fuente de la luz cuando esté encendida
	Sustituya el disco protector si está agrietado
 Li-Ion	No descartar las baterías. Las baterías agotadas deben llevarse a su recolector local o punto de reciclado.
	Los residuos de aparatos eléctricos y electrónicos no deben depositarse en la basura doméstica. Se deben reciclar en las instalaciones especializadas. Consulte a las autoridades locales o el establecimiento para saber cómo reciclar estos productos.

- 1. CABEZA DE LA LÁMPARA**
- 2. CUELLO FLEXIBLE**
- 3. INTERRUPTOR DE ENCENDIDO Y APAGADO**
- 4. BOTÓN DE DESBLOQUEO DE LA BATERÍA\***
- 5. BATERÍA \***
- 6. GANCHO**

\* Los accesorios ilustrados o descritos pueden no corresponder al material suministrado de serie con el aparato.

## CARACTERÍSTICAS TÉCNICAS

	WX028	WX028.9
Tensión nominal	20V $\overline{\text{---}}$ Max**	
Voltaje del cargador	100-240V ~ 50/60Hz	
Potencia Nominal	3W	
Brillo	300 LM	
Tiempo de funcionamiento (2.0Ah)	10 h	
Temperatura de funcionamiento	-10°C-40°C	
Distancia de irradiación	20m	
Temperatura de color	4000±300K	
Ángulo de flexión en todas direcciones	360°	
Peso del aparato	0.62kg	0.22kg

**\*\*Voltaje medido sin carga. El voltaje inicial máximo de la batería es de 20 voltios. El voltaje nominal es de 18 voltios. Las bombillas LED de este foco están diseñadas para durar 10 000 horas. No SE PUEDEN SUSTITUIR.**

## ACCESORIOS

	WX028	WX028.9
Batería (WA3551.1)	1	/
Cargador(WA3760)	1	/

Recomendamos que adquiera todos sus accesorios en el mismo establecimiento donde compró la herramienta. Consulte los estuches de los accesorios para más detalles. El personal del establecimiento también puede ayudar y aconsejar.

## INSTRUCCIONES DE FUNCIONAMIENTO



**NOTA:** Antes de usar la herramienta, lea el manual de instrucciones detenidamente.

### Uso previsto:

La lámpara flexible está diseñada para iluminar objetos en interiores y exteriores

ACCIÓN	ILUSTRACIÓN
<b>ANTES DE UTILIZAR</b>	
Carga de la batería	Véase la fig. A
Instalación/ Extracción de la batería	Véase la fig. B
<b>Funcionamiento</b>	
Interruptor de encendido y apagado	Véase la fig. C
Uso del gancho para colgar la lámpara flexible <b>¡ADVERTENCIA! ¡La lámpara flexible no se debe colgar de cables eléctricos!</b>	Véase la fig. D1, D2
Ajuste de la posición de la cabeza de la lámpara (cuello flexible a de 360° en todas las direcciones) <b>¡ADVERTENCIA! No apunte la luz directamente hacia los ojos.</b> <b>¡ADVERTENCIA! No utilice la herramienta en lugares húmedos o con agua.</b>	Véase la fig. E
<b>NOTA:</b> Cuando se debilita la luz LED, significa que es necesario sustituir la batería.	

## MANTENIMIENTO

Su herramienta eléctrica no requiere de lubricación ni mantenimiento adicional.

No posee piezas en su interior que puedan ser reparadas por el usuario. Nunca emplee agua o productos químicos para limpiar su herramienta. Use simplemente un paño seco. Guarde siempre su herramienta en un lugar seco.

## PROTECCIÓN AMBIENTAL



Los residuos de aparatos eléctricos y electrónicos no deben depositarse en la basura doméstica. Se deben reciclar en las instalaciones especializadas. Consulte a las autoridades locales o el establecimiento para saber cómo reciclar estos productos.

## DECLARACIÓN DE CONFORMIDAD

Los que reciben,  
Positec Germany GmbH  
Grüner Weg 10, 50825 Cologne, Germany

Declaran que el producto,  
Descripción **Lámpara flexible**  
Modelo **WX028 WX028.9**  
Función **Alumbrado**

Cumple con las siguientes Directivas,  
**2011/65/EU, 2014/30/EU, EU No 1194/2012**  
**modificada por EU No 2015/1428**

Normativas conformes a

**EN 55015,**  
**EN 61547,**  
**EN 60598-1,**  
**EN 60598-2-4,**  
**EN 62493**



2018/10/10  
Allen Ding  
Ingeniero Jefe Adjunto. Pruebas y  
Certificación.  
Positec Technology (China) Co., Ltd.  
18, Dongwang Road, Suzhou Industrial  
Park, Jiangsu 215123, P. R. China

# VEILIGHEIDSPUNTEN VOOR UW ZAKLAMP/WERKLAMP VEILIGHEIDSVOORSCHRIFTEN VOOR DRAADLOZE DRAAGBARE LAMP LAAD DE ACCU OP VÓORDAT U DE LAMP GAAT GEBRUIKEN

 **ATTENTIE:** Lees vóórdat u dit product gaat gebruiken, alle veiligheidsregels en gebruiksinstructies in deze handleiding door, begrijp ze en pas ze toe.

## BEWAAR DEZE INSTRUCTIES! LEES ALLE INSTRUCTIES! VEILIGHEIDSINSTRUCTIES

 **WAARSCHUWING:** Lees alle instructies in deze handleiding vóórdat u deze draagbare lamp gaat gebruiken en begrijp ze. Indien u zich niet aan alle onderstaande instructies houdt, kan dat leiden tot een elektrische schok, brand en/of ernstig letsel.

### 1. Leer uw draadloze draagbare lamp kennen. Lees de gebruikershandleiding zorgvuldig door.

Informeer uzelf over de toepassingen en beperkingen, evenals over de specifieke potentiële risico's met betrekking tot deze lamp.

### 2. Gebruik uitsluitend de aanbevolen accu, oplader/transformator.

Elke poging om een andere accu te gebruiken brengt schade aan de draagbare lamp toe, want die kan exploderen, brand of verwondingen veroorzaken.

Modelnr	Accupack	Oplader/ transformator
WX028	2.0Ah WA3551.1	0.4Ah Lader WA3760

### 3. Verwijder het accupack uit de draagbare lamp voordat u routine-onderhoud verricht of als u gaat schoonmaken.

- Haal de draagbare lamp niet uit elkaar.
- Plaats de draagbare lamp of accu niet bij vuur of hitte, want ze kunnen exploderen. Verbrand evenmin een versleten accu, ook al is hij ernstig beschadigd of geheel versleten. De accu kan in vuur exploderen.

### 6. Gebruik de draagbare lamp of de oplader/transformator niet in de buurt van ontvlambare vloeistoffen of in gashoudende of explosieve omgevingen. Vonken kunnen dampen doen exploderen.

### 7. Plaats de draagbare lamp niet in water of een andere vloeistof om het risico op een elektrische schok te verminderen. Zet de

draagbare lamp niet op een plaats waar hij kan vallen of in een vat of gootsteen terecht kan komen.

- 8. Verbied kinderen om de draagbare lamp zonder toezicht te gebruiken.** Het is geen speelgoed. De temperatuur van de gloeilamp is hoog, ook als deze slechts korte tijd gebrand heeft. Deze hoge temperatuur kan bij aanraken brandwonden veroorzaken.
- 9. GEBRUIK DE DRAAGBARE LAMP NIET IN BED OF IN EEN SLAAPZAK.** De lens van deze draagbare lamp kan stoffen doen smelten met brandwonden als gevolg.
- 10. Houd de lamp droog, schoon en vrij van olie en vet. Gebruik altijd een schone doek bij het schoonmaken.** Gebruik nooit remvloeistof, benzine, op petroleum gebaseerde producten of een sterk oplosmiddel om de draagbare lamp schoon te maken.
- 11. De lichtbron van dit lichtmiddel is niet vervangbaar. Is de lichtbron aan het eind van de levensduur, moet het gehele lichtmiddel worden vervangen.**

## VEILIGHEIDSINSTRUCTIES VOOR HET ACCUPACK

- Batterijcellen en accupacks mogen niet gedemonteerd, geopend of vernietigd worden.**
- Sluit accupacks niet kort. Bewaar accupacks niet willekeurig in een doos of lade waar ze elkaar kunnen kortsluiten of door geleidende voorwerpen kortgesloten kunnen worden.** Houd het accupack op een afstand van andere metalen voorwerpen als paperclips, muntstukken, sleutels, nagels, schroeven en andere kleine metalen voorwerpen die de contacten van de accupack kunnen verbinden. Kortgesloten contacten van accupacks kunnen brandwonden of brand veroorzaken.
- Stel accupacks niet bloot aan warmte of vuur. Vermijd opslag in direct zonlicht.**
- Stel accupacks niet bloot aan mechanische schokken.**
- Als een accu lekt dient men voorzichtig te zijn dat de vloeistof niet in contact komt met de huid of de ogen. Als dat toch gebeurt spoelt men de huid onder stromend water en raadpleegt men een arts.**
- Raadpleeg meteen een arts wanneer een batterij of accupack is ingeslikt.**
- Houd batterijcellen en accupacks schoon en droog.**
- Veeg de aansluitingen van het accupack schoon met een droge doek als ze vuil zijn geworden.**
- Accupacks moeten voor gebruik worden opgeladen. Lees de gebruiksaanwijzing voor de juiste laadinstructies.**
- Laat accupacks niet langdurig opladen als**

ze niet worden gebruikt.

- k) Na een lange opslagperiode kan het nodig zijn het accupack enkele keren op te laden en te ontladen voor een optimale prestatie.
- l) Accupacks presteren het best bij normale kamertemperatuur (20 °C ± 5 °C).
- m) Wanneer u accupacks wegwerpt, dient u accupacks van verschillende elektrochemische systemen van elkaar afgezonderd te houden.
- n) Laad alleen op met een lader met de technische gegevens van WORX. Gebruik geen andere lader dan de lader die specifiek voor dat doel met de apparatuur is meegeleverd. Een lader voor één type accupack geschikt is kan een brandgevaar inhouden wanneer gebruikt met een ander type.
- o) Gebruik geen accupack dat niet bedoeld is voor gebruik met deze apparatuur.
- p) Houd accupacks buiten het bereik van kinderen.
- q) Bewaar de oorspronkelijke instructies van het product voor latere gebruik.
- r) Verwijder het batterijpakket uit de apparatuur als het niet in gebruik is.
- s) Volg de juiste procedure voor afvalverwijdering na afdanken van dit apparaat .

## SYMBOLEN

	Om het risico op letsels te beperken, moet u de gebruikershandleiding lezen.
	Waarschuwing
	Niet blootstellen aan regen of water
	Niet verbranden
	Klasse III
	Kijk niet in de lichtbron van de werkklamp
 → 	Vervang elke gebroken beschermingskap
 Li-Ion	Batterijen niet weggooien. Breng lege accu's naar een recyclecentrum of inzamelpunt voor chemisch afval bij u in de buurt.
 	Afgedankte elektrische producten mogen niet bij het normale huisafval terechtkomen. Breng deze producten waar mogelijk naar een recyclecentrum bij u in de buurt. Vraag de verkoper of de gemeente informatie en advies over het recyclen van elektrische apparatuur.

1. LAMPKOP
2. FLEXIBELE NEK
3. AAN-/UIT-SCHAKELAAR
4. ONTGRENDELKNOP ACCUPACK \*
5. ACCUPACK \*
6. HAAK

\* Sommige afgebeelde of beschreven toebehoren worden niet meegeleverd.

## TECHNISCHE GEGEVENS

	WX028	WX028.9
Nominale spanning	20V $\overline{\text{~}}$ Max**	
Spanning voor de oplader	100-240V ~ 50/60Hz	
Nominaal vermogen	3W	
Helderheid	300 LM	
Brandtijd (2.0Ah)	10 h	
Bedrijfstemperatuur	-10°C-40°C	
Straalafstand	20m	
Kleurtemperatuur	4000±300K	
Buighoek	360°	
Gewicht machine	0.62kg	0.22kg

\*\* Spanning gemeten zonder belasting. Beginspanning batterij bereikt maximum 20 volt. Nominale spanning is 18volt. De LEDs in deze lamp zijn ontworpen om 10000 uren te branden. Ze kunnen niet worden vervangen.

## TOEBEHOREN

	WX028	WX028.9
Accu (WA3551.1)	1	/
Lader(WA3760)	1	/

Wij adviseren u alle accessoires te kopen in de winkel waar u het gereedschap heeft aangekocht. Kijk op de verpakking van accessoires voor meer informatie. Ook het winkelpersoneel kan u helpen en adviseren.

## BEDIENINGSINSTRUCTIES



**OPMERKING:** Lees voor het gebruik van het gereedschap aandachtig het instructieboekje.

### BEDOELD GEBRUIK

De flexibele lamp is voor het verlichten van objecten binnen en buiten

ACTIE	FIGUUR
<b>VOOR GEBRUIK</b>	
De batterij opladen	See Fig. A
De accu installeren/ verwijderen	See Fig. B
<b>BEDIENING</b>	
AAN-/UIT-schakelaar	See Fig. C
Gebruik van de haak voor het ophangen van de flexibele lamp	See Fig. D1, D2
<b>WAARSCHUWING! De lamp aan geen enkel elektrisch snoer hangen!</b>	
De positie van de kop instellen (360°de flexibele nek in een willekeurige richting buigen)	See Fig. E
<b>WAARSCHUWING: Richt de lichtstraal niet direct in uw ogen.</b>	
<b>WAARSCHUWING: Gebruik dit gereedschap niet in natte omstandigheden of in water.</b>	
<b>OPMERKING:</b> Wordt het LED-licht zwakker, moet het accupack worden opgeladen.	

## ONDERHOUD

Uw gereedschap vereist geen smering of onderhoud. Dit gereedschap bevat geen onderdelen die door de gebruiker dienen te worden onderhouden. Gebruik nooit water of chemische reinigingsmiddelen voor het schoonmaken van uw elektrische gereedschap. Veeg schoon met een droge doek. Bewaar uw elektrische gereedschap altijd op een droge plaats.

## BESCHERMING VAN HET MILIEU



Afgedankte elektrische producten mogen niet bij het normale huisafval terechtkomen.

■ Breng deze producten waar mogelijk naar een recyclecentrum bij u in de buurt. Vraag de verkoper of de gemeente informatie en advies over het recyclen van elektrische apparatuur.

## CONFORMITEITVERKLARING

Wij,  
Positec Germany GmbH  
Grüner Weg 10, 50825 Cologne, Germany

Verklaren dat het product,  
Beschrijving **Flexibele lamp**  
Type **WX028 WX028.9**  
Functie **Verlichting**

Overeenkomt met de volgende richtlijnen,  
**2011/65/EU, 2014/30/EU, EU No 1194/2012**  
**amended by EU No 2015/1428**

Standaards in overeenstemming met,

**EN 55015,**  
**EN 61547,**  
**EN 60598-1,**  
**EN 60598-2-4,**  
**EN 62493**



2018/10/10  
Allen Ding  
Plaatsvervangend Chief Ingenieur, Testen en  
Positec Technology (China) Co., Ltd.  
18, Dongwang Road, Suzhou Industrial  
Park, Jiangsu 215123, P. R. China

# ZASADY BEZPIECZEŃSTWA DLA LAMPY PRZENOŚNEJ / ROBOCZEJ ZASADY BEZPIECZEŃSTWA DLA BEZPRZEWODOWEJ LAMPY PRZENOŚNEJ PRZED PIERWSZYM UŻYCIEM NALEŻY NAŁADOWAĆ AKUMULATORKI LAMPY

**⚠ UWAGA:** Przed przystąpieniem do eksploatacji urządzenia należy przeczytać, zapoznać się oraz następnie kierować się wskazówkami obsługi, zawartymi w niniejszej Instrukcji obsługi urządzenia.

**ZACHOWAĆ NINIEJSZĄ INSTRUKCJĘ  
OBSŁUGI !  
PRZECZYTAĆ WSZYSTKIE WSKAZÓWKI/  
INSTRUKCJE!  
WSKAZÓWKI BEZPIECZEŃSTWA**

**⚠ OSTRZEŻENIE:** Przed przystąpieniem do używania przenośnej lampy należy przeczytać oraz zapoznać się z wszystkimi wskazówkami zawartymi w niniejszej Instrukcji obsługi. Nieprzestrzeganie ostrzeżeń i instrukcji może spowodować porażenie prądem, pożar i/lub poważne obrażenia.

**1. Poznaj bezprzewodową lampę przenośną. Przeczytaj uważnie niniejszą instrukcję obsługi.**

Zapoznaj się ze sposobem eksploatacji oraz ograniczeniami w użyciu lampy, jak również ze specyficznym ryzykiem wynikającym z używania lampy.

**2. Używać wyłącznie zalecany typ akumulatorów oraz ładowarki.** Każda próba zastosowania innego typu akumulatorów może być przyczyną uszkodzenia lampy przenośnej, może spowodować wybuch, pożar lub zranienie osób.

Nr Modelu	Akumulator	Stacja ładowająca Transformator
WX028	2.0Ah WA3551.1	0.4Ah Ładowarki WA3760

**3. Przed przystąpieniem do regularnej**

**konserwacji lub czyszczenia latarki, należy wyjąć akumulatorki.**

- Nie demontować lampy na poszczególne części.
- Nie umieszczać lampy przenośnej lub akumulatorów w pobliżu źródeł ciepła - może być to przyczyną wybuchu. Zabrania się również dokonywania utylizacji akumulatorów w drodze spalenia, nawet jeżeli są całkowicie uszkodzone. Akumulatorki mogą eksplodować w skutek działania ognia.
- Zabrania się eksploatacji przenośnej lampy lub stacji ładowającej/transformatora w pobliżu cieczy łatwopalnych lub w atmosferze bądź w oparach wybuchowych. Iskry wewnątrz urządzenia mogą spowodować zapalenie się oparów.
- W celu obniżenia ryzyka porażeniem prądem, nie kłaść lampy przenośnej w wodzie lub innych cieczach. Nie odkładać lampy przenośnej w miejscach, w których istnieje ryzyko spadnięcia lub wciągnięcia, np. do wanney lub umywalki.
- Zabrania się używania lampy przez dzieci bez nadzoru osób dorosłych. Lampa nie jest zabawką. Żarówka lampy jest gorąca nawet po krótkim czasie eksploatacji. Wysoka temperatura żarówki może być przyczyną zranienia w skutek popalenia.
- ZABRANIA SIĘ UŻYWANIU LAMPY PRZENOŚNEJ W ŁÓŻKU LUB W ŚPIWORZE.

Soczewka lampy przenośnej może spowodować topnienie materiałów lub poparzenie osób.

**10. Lampę należy przechowywać w suchym miejscu, w czystości z dala od cieczy oleistych lub smarów.**

Do czyszczenia stosować czystej szmatki. Do czyszczenia lampy nie używać płynu hamulcowego, benzyny, produktów na bazie ropy naftowej lub silnych rozpuszczalników.

**11. Źródło światła w oprawie jest nie wymienne; po osiągnięciu końca żywotności źródła światła należy wymienić całą oprawę.**

## INSTRUKCJA BEZPIECZEŃSTWA DOTYCZĄCA MODUŁU AKUMULATORA











a) Nie demontuj, nie otwieraj lub nie niszczyć ogniw pomocniczych lub modułu akumulatora.

b) Nie zwieraj ogniwa lub modułu akumulatora. Nie przechowuj ogniw lub modułu akumulatora w sposób bezładny w pudle lub szufladzie, gdzie mogą się wzajemnie zewrzeć lub ulec zwarcia przez inne metalowe przedmioty. Nie używany akumulator należy trzymać z daleka

od spinaczy, monet, kluczy, gwoździ, śrub lub innych małych przedmiotów metalowych, które mogłyby spowodować zmostkowanie kontaktów. Zwarcie pomiędzy kontaktami akumulatora może spowodować oparzenia lub pożar.

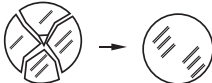
- c) Nie narażaj ogniwo lub modułu akumulatora na działanie ciepła lub ognia. Unikaj składowania w miejscach pod bezpośrednim działaniem światła słonecznego.**
- d) Nie narażaj ogniwo lub modułu akumulatora na uderzenia mechaniczne.**
- e) W razie wycieku z ogniwa, nie dopuść, aby płyn zetknął się ze skórą lub dostał się do oczu. Jeśli już nastąpił kontakt z płynem, przemyj skażoną powierzchnię dużą ilością wody i zwróć się o pomoc medyczną.**
- f) Nie używaj ogniwa lub modułu akumulatora nie przeznaczonego do pracy z danym urządzeniem.**
- g) Utrzymuj ogniwa i moduł akumulatora w czystości i w stanie suchym.**
- h) Jeśli zaciski ogniwa lub akumulatora zostały zanieczyszczone, oczyść je czystą i suchą szmatką.**
- i) Ogniwa pomocnicze i moduł akumulatora należy przed użyciem naładować. Zawsze używaj właściwej ładowarki i przestrzegaj instrukcji ładowania zawartej w instrukcji obsługi dostarczonej przez producenta urządzenia.**
- j) Nie pozostawiaj modułu akumulatora na długie ładowanie, jeśli go nie używasz.**
- k) Po dłuższym okresie składowania może być niezbędne kilkukrotne naładowanie i rozładowanie ogniwo lub modułu akumulatora, aby uzyskać optymalną wydajność.**
- l) Ogniwa pomocnicze oraz moduł akumulatora osiągają największą wydajność podczas pracy w normalnej temperaturze pokojowej (20°C ± 5°C).**
- m) Podczas użycia akumulatorów należy oddzielić od siebie akumulatory o różnych systemach elektromechanicznych.**
- n) Akumulatory należy ładować tylko w ładowarkach, które polecił producent.** Dla ładowarki, która nadaje się do ładowania określonych akumulatorów istnieje niebezpieczeństwo pożaru, gdy użyte zostaną inne akumulatory.
- o) Nie używaj ogniwa lub modułu akumulatora nie przeznaczonego do pracy z danym urządzeniem.**
- p) Trzymaj ogniwa i moduł akumulatora poza zasięgiem dzieci.**
- q) Zachowaj oryginalne instrukcje produktu do wglądu.**
- r) Kiedy to możliwe, wyjmuj moduł akumulatora, jeśli urządzenia się nie używa.**
- s) Zużyte ogniwa i akumulatory utylizuj zgodnie z zasadami gospodarki odpadami.**

## SYMBOLE

	Aby zmniejszyć niebezpieczeństwo odniesienia obrażeń, użytkownik powinien przeczytać podręcznik z instrukcjami
	Ostrzeżenie
	Nie wystawiać na działanie deszczu lub wody
	Nie wrzucać do ognia
	Klasa III
	Nie kierować strumienia światła bezpośrednio do oczu.
	Wymienić pękniętą osłonę
	Nie wyrzucać akumulatorów, Oddawać zużyte baterie do odpowiednich punktów zbierania lub recyklingu.
	
	Odpady wyrobów elektrycznych nie powinny być wyrzucane razem z odpadami gospodarstwa domowego. Należy korzystać z recyklingu, jeśli istnieje odpowiednia infrastruktura. Porady dotyczące recyklingu można uzyskać u władz lokalnych lub sprzedawcy detalicznego.

1. GŁOWICA LAMPY
2. RAMIĘ ELASTYCZNE
3. WŁĄCZNIK/ WYŁĄCZNIK ON/OFF
4. ZATRZASK POJEMNIKA BATERYJNEGO \*
5. POJEMNIK BATERYJNY \*
6. HACZYK ZA ZAWIESZENIA

\* Nie wszystkie pokazane na ilustracji akcesoria są dostarczane standardowo.

## DANE TECHNICZNE

	WX028	WX028.9
Napięcie znamionowe	20V $\overline{\text{---}}$ Max**	
Napięcie ładowarki	100-240V ~ 50/60Hz	
Moc znamionowa	3W	
Jasność	300 LM	
Długość czasu świecenia (2.0Ah)	10 h	
Temperatura robocza	-10°C-40°C	
Zasięg naświetlenia	20m	
Barwa światła	4000±300K	
Zakres zgięcia	360°	
Masa urządzenia	0.62kg	0.22kg

**\*\*Napięcie mierzone bez obciążenia. Początkowe napięcie akumulatora osiąga maksymalną wartość 20 V. Napięcie nominalne wynosi 18 V. Trwałość żarówek LED w latarce wynosi 10000. Żarówki nie podlegają wymianie.**

## AKCESORIA

	WX028	WX028.9
Akumulator (WA3551.1)	1	/
Ładowarki (WA3760)	1	/

Zaleca się zakup wszystkich akcesoriów w sklepie, gdzie zakupiono narzędzie. Więcej szczegółów można znaleźć w dodatkowym opakowaniu. Personel sklepu może również udzielić pomocy i porad.

## INSTRUKCJE OBSŁUGI



**UWAGA:** Przed użyciem narzędzia przeczytać uważnie instrukcję obsługi.

### ZASTOSOWANIE LAMPY:

Lampa służy do oświetlania obiektów na zewnątrz i wewnątrz budynków.

DZIAŁANIE	RYСУNEK
<b>Przed pracą</b>	
Ładowanie akumulatora	Zob. Rys. A
Instalowanie/ Wymywanie akumulatora	Zob. Rys. B
<b>Działanie</b>	
Wyłączenie / wyłączenie	Zob. Rys. C
Lampę można zawiesić za pomocą haczyka <b>OSTRZEŻENIE! Zabrania się zawieszenia lampy za przewód zasilający!</b>	Zob. Rys. D1, D2
Dostosowanie pozycji głowicy lampy (360 ° zakres wygięcia ramienia elastycznego lampy) <b>OSTRZEŻENIE: Nie kierować strumienia światła bezpośrednio do oczu.</b> <b>OSTRZEŻENIE: Zabrania się używania latarki w wilgotnym środowisku lub w wodzie.</b>	Zob. Rys. E
<b>NOTATKA:</b> Jeżeli nastąpi obniżenie wartości strumienia świetlnego źródła światła lampy należy doładować akumulatory.	

## KONSERWACJA

Narzędzie to nie wymaga żadnego dodatkowego smarowania czy konserwacji. W narzędziu nie ma żadnych części, które wymagałyby serwisowania przez użytkownika. Nigdy nie należy używać wody czy środków czyszczących do czyszczenia narzędzia z napędem elektrycznym. Czyścić suchą szmatką. Zawsze należy przechowywać narzędzie w suchym miejscu.

## OCHRONA ŚRODOWISKA



Odpady wyrobów elektrycznych nie powinny być wyrzucane razem z odpadami gospodarstwa domowego. Należy korzystać z recyklingu, jeśli istnieje odpowiednia infrastruktura. Porady dotyczące recyklingu można uzyskać u władz lokalnych lub sprzedawcy detalicznego.

## DEKLARACJA ZGODNOŚCI

My,  
Positec Germany GmbH  
Grüner Weg 10, 50825 Cologne, Germany

Deklarujemy, że produkt,  
Opis **Wyginana lampa**  
Typ **WX028 WX028.9**  
Funkcja **Oświetlanie**

Jest zgodny z następującymi dyrektywami,  
**2011/65/EU, 2014/30/EU, EU No 1194/2012**  
**amended by EU No 2015/1428**

Normy są zgodne z  
**EN 55015,**  
**EN 61547,**  
**EN 60598-1,**  
**EN 60598-2-4,**  
**EN 62493**



2018/10/10  
Allen Ding  
Zastępca głównego inżyniera, testowanie i certyfikacja  
Positec Technology (China) Co., Ltd.  
18, Dongwang Road, Suzhou Industrial  
Park, Jiangsu 215123, P. R. China

# ELEM-/ MUNKALÁMPÁJÁNAK BIZTONSÁGI SZABÁLYAI AZ AKKUS HORDOZHATÓ LÁMPA BIZTONSÁGI SZABÁLYAI TÖLTSE FEL AZ AKKUT A LEGELSŐ HASZNÁLAT ELŐTT!

**FIGYELEM:** E termék használata előtt olvassa el, értse meg és tartsa be a jelen kézikönyvben található Biztonsági szabályokat és Használati útmutatót.

**ŐRIZZE MEG EZEKET AZ UTASÍTÁSOKAT!  
OLVASSA EL AZ ÖSSZES UTASÍTÁST!  
BIZTONSÁGI SZABÁLYOK**

**FIGYELEM:** E hordozható lámpa legelső használata előtt olvassa el és értse meg a jelen kézikönyvben található összes utasítást. Ha nem tartja be a figyelmeztetéseket és utasításokat, az komoly sérülésekhez vezethet.

- Ismerkedjen meg hordozható akkus lámpájával. Figyelmesen olvassa el a felhasználói kézikönyvet.**  
Ismerje meg a lámpa használati területeit és a használat korlátait, valamint a lámpa használatával járó potenciális kockázatokat.
- Kizárólag az ajánlott akkucsomagot és töltőállványt/transzformátort használja.**  
Az ajánlottól eltérő akkucsomag használata kárt tehet ebben a hordozható lámpában, mely felrobbanhat, felgyulladhat vagy személyi sérüléseket okozhat.

Modell	Akkumulátor	Töltőállvány/ Transzformátor
WX028	2.0Ah WA3551.1	0.4Ah töltő WA3760

- A szokványos karbantartás vagy tisztítás előtt mindig vegye ki az akkucsomagot a hordozható lámpából.**
- Soha ne szerelje szét a lámpát.
- Ne helyezze tűz- vagy hőforrás közelébe a lámpát vagy az akkucsomagot. A hő felrobbanthatja őket. A nagyon károsodott vagy elhasználdott akkucsomagot ne tűzben semmisítse meg. A tűzben az akkucsomag felrobbanhat.
- A hordozható lámpát vagy a töltőállványt/transzformátort ne működtesse gyúlékony**

**anyagok közelében vagy robbanékony gázokat tartalmazó légkörben.** A belső szikrák miatt ezek felgyulladhatnak.

- Az áramütés veszélyének csökkentése miatt a hordozható lámpát ne merítse vízbe vagy egyéb folyadékba.** Ne helyezze vagy ne tárolja a lámpát olyan helyen ahonnan leeshet vagy ahonnan egy csöbe vagy lefolyóba kerülhet.
- Ne engedélyezze, hogy a hordozható lámpát felügyelet nélküli gyerekek használják. Ez nem játékszer.** Ez akkor is felforrósodik, ha a lámpát csak rövid ideig használták. Ez a magas hőmérséklet égési sérüléseket okozhat.
- NE HASZNÁLJA AZ ÁGYBAN VAGY A HÁLÓZÁKBAN A HORDOZHATÓ LÁMPÁT, ÉS NE ENGEDÉLYEZZE ILYENSZERŰ HASZNÁLATÁT.** E lámpa felforrósodott lencsési megolvashatják a textilanyagokat és égési sérüléseket okozhatnak.
- A lámpát tartsa tisztán és szárazon, olaj- és zsírtmentesen.** A lámpát tiszta ronggyal tisztítsa. Soha ne használjon fékolajat, benzint, kőolajszármazékokat vagy bármilyen egyéb erős oldószert a hordozható lámpa tisztításához.
- A lámpa fényforrásai (LED-jei) nem cserélhetők; a fényforrások élettartamának végén az egész lámpát ki kell cserélni.**

## AZ AKKUMULÁTORRAL KAPCSOLATOS BIZTONSÁGI FIGYELMEZTETÉSEK

- Az akkumulátort ne szedje szét, ne nyissa fel és ne vágja meg.**
- Ne zárja rövide az akkumulátort. Az akkumulátorokat ne tárolja olyan dobozban vagy fiókban, ahol rövide zárhatja egymást, vagy valamilyen vezető anyag a rövidzárlatukat okozhatja.**  
Az akkumulátorokat használaton kívül tartsa a fémtárgyaktól, például gémkapcsoktól, pénzérméktől, kulcsoktól, szögektől, csavaroktól vagy más kis fémtárgyaktól távol, mert ezek összekapcsolhatják a pólusokat. Az akkumulátor pólusainak rövidzárlata égés- és tűzveszélyes.
- Ne tegye ki hőnek vagy tűznek az akkumulátort. Ne tárolja közvetlen napfényben.**
- Az akkumulátort ne tegye ki ütésnek.**
- Ha az akkumulátor szivárog, vigyázzon, hogy a folyadék ne kerüljön a bőrre vagy szembe. Amennyiben a bőrre vagy szembe kerül, az érintett területet mossa le bő vízzel, és forduljon orvoshoz.**
- Az akkumulátor vagy egy cella lenyelése esetén azonnal forduljon orvoshoz.**
- Vigyázzon, hogy az akkumulátor tiszta és**

## SZIMBÓLUMOK

- száraz maradjon.
- h) Ha az akkumulátor pólusaira szennyeződés kerül, azt egy tiszta, száraz ruhával törölje le.
- i) Az akkumulátort használat előtt fel kell tölteni. A töltést mindig az utasításoknak megfelelően, helyes eljárást használva végezze.
- j) Használaton kívül ne hagyja töltőn az akkumulátort.
- k) Hosszan tartó tárolást követően a maximális teljesítmény elérése érdekében szükséges lehet, hogy az akkumulátort többször feltöltse és lemerítse.
- l) Az akkumulátor szobahőmérsékleten (20 °C ± 5 °C) használva nyújtja a legjobb teljesítményt.
- m) Az akkumulátorok ártalmatlanításakor a különböző elektrokémiai rendszereket különítse el egymástól.
- n) Csak a WORX által javasolt töltővel töltsse fel. Kizárólag a készülékhez való használatra mellékelt töltőt használja. Ha egy adott akkumulátorhoz megfelelő töltőt másik akkumulátorral használ, az tűzveszélyes lehet.
- o) Ne használjon a készülékkel való használatra tervezettől eltérő akkumulátort.
- p) Az akkumulátor gyermekektől távol tartandó.
- q) Őrizze meg a termékhez mellékelt utasításokat, a későbbiekben szüksége lehet ezekre.
- r) Amikor nem használja a készüléket, vegye ki belőle az akkumulátort.
- s) Ártalmatlanításnál megfelelően járjon el.

	A sérülésveszély csökkentése érdekében a felhasználónak el kell olvasnia az utasításokat.
	Figyelem
	Ne tegye ki esőnek vagy víznek
	Ne dobja tűzbe
	III. osztály
	Soha ne nézzen bele a munkalámpa fénysugarába!
	Haladéktalanul cserélje ki a repedt védőburkolatokat!
	A lemerült akkukat ne dobja a házi szemétbe, hanem vigye a helyi gyűjtő vagy újrahasznosító központokba.
	A leselejtezett elektromos készülékek nem dobhatók ki a háztartási hulladékkal. Ha van a közelben elektromos hulladékokat gyűjtő központ, vigye oda a készüléket. Az újrahasznosítási lehetőségekről tájékozódjon a helyi hatóságoknál vagy a kereskedőnél.

1. LÁMPAFEJ
2. HAJLÉKONY NYAK
3. ON/OFF (BE-/KIKAPCSOLÓ) GOMB
4. AKKUMULÁTOR KIOLDÓ GOMB\*
5. AKKUMULÁTOR\*
6. AKASZTÓ HOROG

\* Nem minden készülék tartalmazza valamennyi, a fentiekben felsorolt alkatrészt.

## MŰSZAKI ADATOK

	WX028	WX028.9
Tápfeszültség	20V $\equiv$ Max**	
Akkutöltő tápfeszültsége	100-240V ~ 50/60Hz	
Névleges teljesítmény	3W	
Fényerő	300 LM	
Világítás időtartama (2,0 Ah)	10 h	
Működési tartomány	-10°C-40°C	
Fénysugár hatósugara	20m	
Színhőmérséklet	4000±300K	
TETSZŐLEGES NYAKHA-JLÍTÁSI SZÖG	360°	
A készülék súlya	0.62kg	0.22kg

\*\* Terhelés nélküli feszültség. Az akkumulátor kezdő feszültsége maximum 20 V. A névleges feszültség 18 V. A jelen akkus lámpába szerelt LED-ek várható élettartama kb.10 000 óra. Ezek nem cserélhetőek.

## TARTOZÉKOK

	WX028	WX028.9
Akkumulátor (WA3551.1)	1	/
Akkutöltő (WA3760)	1	/

Javasoljuk, hogy a tartozékokat ugyanabból a boltból vásárolja meg, ahol a szerszámot is vásárolta. További részleteket a tartozék csomagolásán talál. Kérjen segítséget és tanácsot a bolti eladóktól.

## HASZNÁLATI UTASÍTÁSOK



**MEGJEGYZÉS:** Mielőtt a készüléket használná, olvassa el figyelmesen az utasításokat.

### Tervezett használat:

A hajlékony nyakú akkus lámpát kültéri és beltéri tárgyak megvilágítására tervezték

MŰVELET	ÁBRA
<b>Működtetés előtt</b>	
Az akkumulátor feltöltése	Lásd az A ábrát
Az akkumulátor behelyezése/ eltávolítása	Lásd a B ábrát
<b>Működés</b>	
ON/OFF (Be-/Kikapcsoló) gomb	Lásd a C ábrát
Az akasztó horog használata a hajlékony nyakú lámpa felaggatásához	Lásd a D1-es és a D2-es ábrát
<b>Figyelem! Soha ne akassza a lámpát elektromos tápkábelekre!</b>	
A lámpa fejének beállítása (a hajlékony nyak tetszőleges irányban, akár 360°-ban is elfordítható)	Lásd az E ábrát
<b>Figyelem! A fénycsóvát nem irányítsa a saját szemébe.</b> <b>Figyelem! Nedves időben vagy vízben soha ne használja ezt a készüléket!</b>	
<b>Megj.:</b> Amint a LED-ek fénysugara gyengül, az akkucsomagot újra kell tölteni!	

## KARBANTARTÁS

Ezt az elektromos készüléket nem szükséges kenéssel ellátni vagy karbantartani.

A készülék nem tartalmaz a felhasználó által javítható alkatrészeket. Soha ne használjon vizet vagy vegyi tisztítószereket a készülék tisztításához. Törölje tisztára egy száraz ronggyal. A készüléket mindig száraz helyen tárolja.

## KÖRNYEZETVÉDELEM



A leselejtezett elektromos készülékek nem dobhatók ki a háztartási hulladékkal. Ha van a  közelben elektromos hulladék gyűjtő udvar, vigye oda a készüléket. Az újrahasznosítási lehetőségekről tájékozódjon a helyi hatóságoknál vagy a kereskedőnél.

## MEGFELELŐSÉGI NYILATKOZAT

A gyártó,  
Positec Germany GmbH  
Grüner Weg 10, 50825 Cologne, Germany

Kijelenti, hogy a termék:

Leírás **Hajlékony nyakú akkus lámpa**

Típus **WX028 WX028.9**

Rendeltetés **Világítás**

Megfelel a következő irányelveknek:

**2011/65/EU, 2014/30/EU, EU No 1194/2012  
amended by EU No 2015/1428**

Az alábbi normáknak

**EN 55015,**

**EN 61547,**

**EN 60598-1,**

**EN 60598-2-4,**

**EN 62493**



2018/10/10

Allen Ding

Helyettes főmérnök, Tesztelés és minősítés

Positec Technology (China) Co., Ltd

18, Dongwang Road, Suzhou Industrial

Park, Jiangsu 215123, P. R. China

# REGULI DE SIGURANȚĂ PENTRU LANTERNA/ LAMPĂ DVS. DE LUCRU REGULI DE SIGURANȚĂ PENTRU LAMPĂ PORTABILĂ CU ACUMULATOR ÎNCĂRCAȚI ACUMULATORUL ÎNAINTE DE PRIMA UTILIZARE

**⚠ ATENȚIE:** Înainte de a trece la utilizarea acestui produs, citiți, înțelegeți și respectați Regulile de siguranță și instrucțiunile de utilizare din acest manual.

## PĂSTRAȚI ACESTE INSTRUCȚIUNI! CITIȚI TOATE INSTRUCȚIUNILE! INSTRUCȚIUNI DE SIGURANȚĂ

**⚠ AVERTISMENT!** Înainte de a trece la utilizarea acestei lămpi portabile, fiți sigur că ați citit și înțeles toate instrucțiunile din acest manual. Nerespectarea avertismentelor și instrucțiunilor poate cauza răni grave.

### 1. Familiarizați-vă cu lampa dvs. portabilă cu acumulator. Citiți cu atenție manualul utilizatorului.

Aflați atât domeniile de utilizare și restricțiile utilizării lămpii cât și riscurile potențiale legate de această lampă.

### 2. Utilizați numai blocul de acumulatori și standul de reincărcare/transformatorul recomandat.

Orice încercare de a utiliza un alt bloc de acumulatori va duce la deteriorarea acestei lămpi portabile care poate exploda, poate declanșa un incendiu sau poate cauza leziuni corporale.

Exemplary	Acumulator	Stand de reincărcare/ transformator
WX028	2.0Ah WA3551.1	Încărcător 0,4 Ah, WA3760

### 3. Scoateți acumulatorul din lampa portabilă înainte de întreținerea sau curățarea de rutină a aparatului.

4. Nu dezamblați niciodată această lampă portabilă.

5. Nu așezați niciodată lampa portabilă sau blocul de acumulatori în apropierea focului sau a surselor de căldură. Acestea pot exploda. De asemenea, nu scăpați de blocul de acumulatori prin incinerare. Chiar dacă este foarte deteriorat sau complet uzat, acumulatorul poate exploda în foc.

### 6. Nu utilizați lampa portabilă sau standul

de reincărcare/transformatorul în apropierea lichidelor inflamabile sau în atmosfere gazoasă sau cu risc de explozie. Scânteele din interiorul lămpii pot aprinde gazele.











- 7. Pentru a reduce riscul electrocutării, nu scufundați lampa în apă sau în lichide.** Nu așezați și nu depozitați lampa portabilă în locuri de unde poate să cadă sau poate să ajungă într-o țevă sau o canalizare.
- 8. Nu permiteți copiilor nesupravegheați să utilizeze această lampă. Aceasta nu este o jucărie.** Temperatura becului ajunge foarte ridicată într-o perioadă foarte scurtă de timp. Dacă este atins, becul fierbinte poate cauza arsuri ale pielii.
- 9. NU UTILIZAȚI ȘI NU PERMITEȚI UTILIZAREA LĂMPII PORTABILE ÎN PAT SAU ÎN SACI DE DORMIT.** Această lampă poate topi materialul din care sunt fabricate acestea și poate cauza arsuri ale pielii.
- 10. Păstrați lampa uscată, curată, fără urme de ulei sau unsoare. Curățați lampa întotdeauna cu o cârpă curată.** La curățarea lămpii portabile nu utilizați niciodată lichid de frână, benzină sau produse pe bază de petrol și nici solvenți puternici.
- 11. Sursa de lumină a acestei lămpi (resp. LED-urile) nu este înlocuibilă; la sfârșitul duratei de viață a sursei de lumină, toată lampa trebuie înlocuită.**

## AVERTISMENTE DE SIGURANȚĂ PENTRU ACUMULATOR

- a) Nu demontați, deschideți sau rupeți celele sau acumulatorul.**
- b) Nu scurtcircuitați un acumulator. Nu depozitați acumulatorii la întâmplare într-o cutie sau într-un sertar unde s-ar putea scurtcircuita între ele sau prin materiale conductoare.** Când acumulatorul nu este utilizat, țineți-l la distanță de alte obiecte metalice, precum agrafele de birou, monede, chei, cuie, șuruburi sau alte obiecte metalice mici, care pot crea contact între cele două borne. Scurtcircuitarea bornelor acumulatorului poate cauza arsuri sau incendii.
- c) Nu expuneți acumulatorul la căldură sau foc. Evitați depozitarea în lumina directă a soarelui.**
- d) Nu supuneți acumulatorul la șocuri mecanice.**
- e) În cazul scurgerii acumulatorului, aveți grijă ca lichidul să nu intre în contact cu pielea sau ochii. În cazul contactului, spălați zona afectată cu apă din belșug și solicitați asistență medicală.**
- f) Consultați medicul imediat dacă ați înghițit o celulă sau un acumulator.**

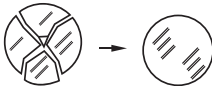
- g) **Mențineți acumulatorul curat și uscat.**
- h) **Ștergeți bornele acumulatorului cu o cârpă curată și uscată dacă se murdăresc.**
- i) **Acumulatorul trebuie încărcat înainte de utilizare. Consultați întotdeauna aceste instrucțiuni și utilizați procedura de încărcare corectă.**
- j) **Nu lăsați acumulatorul la încărcat dacă nu îl utilizați.**
- k) **După perioade extinse de depozitare, poate fi necesară încărcarea și descărcarea acumulatorului de mai multe ori pentru a obține performanțe maxime.**
- l) **Acumulatorul oferă cele mai bune performanțe când este operat la temperatura normală a camerei (20 °C ± 5 °C).**
- m) **Când depuneți la deșeurii acumulatoroale, păstrați separat acumulatoroalele unor sisteme electrochimice diferite.**
- n) **Reîncărcați folosind doar încărcătorul specificat de POSITEC.** Nu utilizați niciun alt încărcător în afară de cel conceput specific pentru utilizarea cu acest echipament. Un încărcător destinat unui anumit tip de acumulator poate genera riscul de izbucnire a incendiilor dacă este utilizat cu un alt acumulator.
- o) **Nu utilizați acumulatoroale care nu sunt concepute pentru utilizarea cu acest echipament.**
- p) **Nu lăsați acumulatorul la îndemâna copiilor.**
- q) **Păstrați documentația originală a produsului pentru consultări ulterioare.**
- r) **Scoateți acumulatorul din echipament dacă nu îl utilizați.**
- s) **Depuneți acumulatorul la deșeurii în mod corespunzător.**

## SIMBOLURI

	Pentru a reduce riscul de accidentări, utilizatorul trebuie să citească manualul de instrucțiuni
	Avertisment
	Nu expuneți aparatul la ploaie sau apă!
	Nu aruncați aparatul în foc!
	Clasa III
	Nu vă uitați direct în fasciculul lămpii!
	Înlocuiți imediat carcasa crăpată!
 Li-Ion 	Nu aruncați acumulatorii. Returnați acumulatorii consumați la punctul local de colectare sau reciclare.
	Produsele electrice nu trebuie depuse la deșeurii împreună cu gunoiul menajer. Vă rugăm să depuneți produsele electrice la unitățile de reciclare existente. Consultați-vă cu autoritățile locale sau cu distribuitorul pentru sfaturi privind reciclarea.

1. **CAPUL LĂMPII**
2. **GÂT FLEXIBIL**
3. **BUTON ON/OFF (PORNIT/OPRIT)**
4. **BUTON DE ELIBERARE A ACUMULATORULUI\***
5. **ACUMULATOR \***
6. **CÂRLIG DE AGĂȚARE**

\* Nu toate accesoriile ilustrate sau descrise sunt incluse în livrarea standard.

## DATE TEHNICE

	WX028	WX028.9
Tensiune nominală	20V $\overline{\text{---}}$ Max**	
Tensiune încărcător	100-240V ~ 50/60Hz	
Putere nominal	3W	
Luminozitate	300 LM	
Durata fasciculului (2,0 Ah)	10 h	
Plaja temperaturilor de funcționare	-10°C-40°C	
Raza de acțiune a fasciculului	20m	
Temperatura culorii	4000±300K	
Unghiul opțional de înclinare	360°	
Greutate unealtă	0.62kg	0.22kg

\*\* Tensiune măsurată în gol. Tensiunea inițială a bateriei atinge maximum 20 volți. Tensiunea nominală este de 18 volți. LED-urile din această lampă sunt proiectate pentru o durată de funcționare de aprox. 10 000 de ore. Acestea nu pot fi înlocuite.

## ACCESORII

	WX028	WX028.9
Acumulator (WA3551.1)	1	/
Încărcător (WA3760)	1	/

Vă recomandăm să achiziționați accesoriile de la același magazin de la care ați cumpărat unealta. Consultați ambalajul accesoriului pentru detalii suplimentare. Personalul din magazin vă poate oferi asistență și sfaturi.

## INSTRUCȚIUNI DE UTILIZARE



**NOTĂ:** Înainte de a utiliza unealta, citiți cu atenție manualul de instrucțiuni.

### Domeniul de utilizare:

Lampa cu gât flexibil este destinată iluminării obiectelor aflate în exterior și interior

ACȚIUNE	FIGURA
<b>ÎNAINTE DE UTILIZARE</b>	
Încărcarea acumulatorului	Vezi fig. A
Instalarea/ Scoaterea acumulatorului	Vezi fig. B
<b>Operațiune</b>	
Buton ON/OFF (Pornit/Oprit)	Vezi fig. C
Agățarea lămpii flexibile cu ajutorul cârligului	Vezi fig. D1, D2
<p><b>ATENȚIONARE! Nu agățați lampa flexibilă pe niciun cablu electric de alimentare!</b></p> <p>Reglarea poziției capului lămpii flexibile (gât flexibil, se poate îndoi liber până la 360°)</p> <p><b>AVERTISMENT: Nu îndreptați fasciculul luminos către ochii dvs!</b></p> <p><b>AVERTISMENT: Nu utilizați niciodată aparatul în condiții de umezeală sau în apă!</b></p>	Vezi fig. E
<b>NOTĂ:</b> Dacă fasciculul de lumină emanat de lampa cu LED-uri devine mai slab, pachetul de acumuloare trebuie reincărcat.	

## ÎNTREȚINERE

Aparatul dvs. nu necesită lubrifiere sau întreținere suplimentară.

Interiorul aparatului electric nu conține piese care pot fi depanate de către utilizator. Nu utilizați niciodată apă sau agenți chimici de curățare pentru curățarea aparatului electric. Ștergeți aparatul cu o cârpă uscată. Depozitați întotdeauna aparatul într-un loc uscat.

## PROTECȚIA MEDIULU



Produsele electrice nu trebuie depuse la deșeurile împreună cu gunoiul menajer. Vă rugăm să depuneți produsele electrice la unitățile de reciclare existente. Consultați-vă cu autoritățile locale sau cu distribuitorul pentru sfaturi privind reciclarea.

## DECLARAȚIE DE CONFORMITATE

Subsemnații,  
Positec Germany GmbH  
Grüner Weg 10, 50825 Cologne, Germany

Declarăm că produsul,  
Descriere **Lampă cu gât flexibil**  
Tip **WX028 WX028.9**  
Funcție **Iluminat**

Respectă următoarele Directive,  
**2011/65/EU, 2014/30/EU, EU No 1194/2012**  
**amended by EU No 2015/1428**

Se conformează standardelor  
**EN 55015,**  
**EN 61547,**  
**EN 60598-1,**  
**EN 60598-2-4,**  
**EN 62493**



2018/10/10  
Allen Ding  
Adjunct Inginer șef, Testare și certificare  
Positec Technology (China) Co., Ltd  
18, Dongwang Road, Suzhou Industrial  
Park, Jiangsu 215123, P. R. China

# BEZPEČNOSTNÍ POKYNY PRO SVÍTLINU / PRACOVNÍ OSVĚTLENÍ BEZPEČNOSTNÍ PŘEDPISY PRO AKUMULÁTOROVOU PŘENOSNOU RUČNÍ SVÍTLINU PŘED PRVNÍM POUŽITÍM NABIJTE AKUMULÁTOR

**!** **UPOZORNĚNÍ:** Před použitím výrobku si prostudujte, plně pochopte a dodržujte veškeré bezpečnostní pokyny a pokyny k obsluze uvedené v tomto návodu k obsluze.

**TENTO NÁVOD USCHOVEJTE!  
PROSTUDUJTE SI VŠECHNY POKYNY!  
BEZPEČNOSTNÍ POKYNY**

**!** **VAROVÁNÍ:** Před použitím této přenosné ruční svítilny se ujistěte, zda jste si prostudovali všechny pokyny a zda jste je plně pochopili. Nedodržení bezpečnostních varování a pokynů může vést k úrazu elektrickým proudem, k vzniku požáru nebo k vážnému úrazu.

- 1. Seznamte se s vaší akumulátorovou přenosnou ruční svítilnou. Pozorně si prostudujte návod k obsluze.**  
Naučte se jejímu používání a určitým omezením, stejně tak vezměte na vědomí určitá rizika spojená s používáním této svítilny.
- 2. Používejte pouze doporučené akumulátory a nabíjecí stojan / transformátor.**  
Jakýkoli pokus o použití jiného akumulátoru může způsobit poškození přenosné ruční svítilny, případně by mohlo dojít k explozi, vzniku požáru nebo zranění.

Číslo modelu	Akumulátor	Nabíjecí stojan / transformátor
WX028	2.0Ah WA3551.1	0.4Ah Nabíječka WA3760

- 3. Před prováděním běžné údržby nebo před čištěním vyjměte z přenosné ruční svítilny akumulátor.**
4. Přenosnou ruční svítilnu nerozebírejte.
5. Přenosnou ruční svítilnu ani akumulátor nepokládejte v blízkosti otevřeného plamene nebo tepelných zdrojů. Mohlo by dojít k explozi. Dosloužilé akumulátory nespalujte, a to ani v případě, že jsou značně poškozeny nebo zcela opotřebené. Akumulátory mohou v ohni explodovat.











- 6. Přenosnou ruční svítilnu ani kumulátory nebo nabíjecí stojan / transformátor neprovazujte v blízkosti hořlavých kapalin nebo plynů, případně ani ve výbušném prostředí.** Jiskření může způsobit vznícení výparů.
- 7. Chcete-li snížit riziko úrazu elektrickým proudem, neponořujte ruční svítilnu do vody nebo jiné kapaliny.** Nepokládejte ani neskladujte ruční svítilnu v místě, kde by mohlo dojít k jejímu pádu nebo sklouznutí do vany nebo umyvadla.
- 8. Zabraňte dětem používat přenosnou svítilnu bez dozoru.** Nejedná se o hračku. Teplota žárovky i po krátkém použití prudce vzroste. Tato vysoká teplota může při dotyku způsobit popálení.
- 9. NEPOUŽÍVEJTE A TAKÉ ZABRAŇTE POUŽITÍ PŘENOSNÉ SVÍTLINY V POSTELI A VE SPACÍM PYTLI.** Žárovka této přenosné ruční svítilny může roztavit tkaniny a může dojít k popálení.
- 10. Svítilnu udržujte v suchu, čistotě a z dosahu maziv a tuků. Při čištění používejte vždy čistý hadřík.** K čištění ruční svítilny nikdy nepoužívejte brzdovou kapalinu, benzín nebo kapaliny na ropné bázi, ani žádné silné rozpouštědla.
- 11. Žárovka tohoto svítidla není výměnná; po dosažení konce životnosti musí být celá svítidla kompletně nahrazena.**

## BEZPEČNOSTNÍ VAROVÁNÍ TÝKAJÍCÍ SE BATERIÍ

- a) Nepokoušejte se demontovat, rozebírat nebo rozřezávat baterie nebo její články.**
- b) Neprovádějte zkratování baterie. Neukládejte baterie nahodile v krabicích nebo v zásuvkách, kde by mohlo dojít k jejich vzájemnému zkratování nebo k zkratování způsobenému jinými předměty.**  
Není-li baterie používána, udržujte ji v bezpečné vzdálenosti od sponek na papíry, mincí, klíčů, hřebíků, šroubů nebo jiných malých kovových předmětů, které mohou způsobit propojení kontaktů baterie. Zkratování kontaktů baterie může způsobit popálení nebo požár.
- c) Nevystavujte baterii působení horka nebo ohně. Vyvarujte se skladování baterií na otevřeném slunci.**
- d) Nevystavujte baterii mechanickým rázům.**
- e) Dojde-li k úniku kapaliny z baterie, zabraňte tomu, aby se tato kapalina dostala do kontaktu s pokožkou nebo aby zasáhla oči. Dojde-li k takovému kontaktu, zasažené místo omyjte značným množstvím vody a vyhledejte lékařské ošetření.**
- f) Dojde-li k požití kapaliny z baterie,**

- vyhledejte okamžité lékařské ošetření.
- g) **Udržujte baterie čisté a suché.**
- h) **Jsou-li svorky baterie znečištěny, otřete je čistým a suchým hadříkem.**
- i) **Baterie musí být před použitím nabitá. Vždy postupujte podle uvedených pokynů a používejte správný postup nabíjení.**
- j) **Nenechávejte baterii nabíjet, nebude-li baterie použita.**
- k) **Po dlouhodobém uložení budete možná muset provést několik cyklů nabíjení a vybíjení, aby baterie dosáhla svého maximálního výkonu.**
- l) **Baterie poskytuje nejvyšší výkon, je-li používána při běžné pokojové teplotě (20 °C ± 5 °C).**
- m) **Při likvidaci baterií oddělte od sebe baterie s odlišnými elektrochemickými systémy.**
- n) **Provádějte nabíjení pouze v nabíječce, která je specifikovaná společností WORX.**  
Nepoužívejte jinou nabíječku, než je nabíječka speciálně dodaná pro použití s tímto zařízením. Nabíječka, která je vhodná pro jeden typ baterie, může při použití jiného typu baterie vytvářet riziko způsobení požáru.
- o) **Nepoužívejte žádnou baterii, která není určena pro použití s tímto zařízením.**
- p) **Ukládejte baterie mimo dosah dětí.**
- q) **Ušchovejte originální dokumentaci k tomuto výrobku pro budoucí odkazy.**
- r) **Není-li zařízení používáno, vyjměte z něj baterii.**
- s) **Provádějte řádnou likvidaci baterie.**

## SYMBOLY

	Pro omezení rizika zranění si pečlivě přečtěte návod k obsluze
	Varování
	Nevystavujte dešti nebo vodě
	Nevystavujte ohni
	Třída III
	Nedívejte se přímo do světelného zdroje
 → 	Jakékoliv poškozené ochranné kryty vyměňte
 Li-Ion 	Baterie neodhazujte do komunálního odpadu. Odevzdejte je do sběren pro likvidaci (recyklaci) speciálního odpadu.
 	Vysloužilé elektrické přístroje nevyhazujte společně s domovním odpadem. Nářadí recyklujte ve sběrnách k tomu účelu zřízených. O možnostech recyklace se informujte na místních úřadech nebo u prodejce.

1. **HLAVA SVÍTILNY**
2. **OHEBNÝ KRK**
3. **SPÍNAČ ZAP./VYP.**
4. **UVOLŇOVACÍ TLAČÍTKO BATERIE \***
5. **AKUMULÁTOR \***
6. **HÁČEK**

\* Standardní dodávka nemusí obsahovat veškeré vyobrazené či popsané příslušenství.

## TECHNICKÉ ÚDAJE

	WX028	WX028.9
Jmenovité napájecí napětí	20V $\overline{\text{=}}$ Max**	
Napětí nabíječky	100-240V ~ 50/60Hz	
Jmenovitý výkon	3W	
Jas	300 LM	
Doba svícení (2.0Ah)	10 h	
Provozní teplota	-10°C-40°C	
Dosah osvětlu	20m	
Barevná teplota	4000±300K	
Úhel ohybu libovolným směrem	360°	
Hmotnost přístroje	0.62kg	0.22kg

\*\*Napětí měřené bez zátěže. Počáteční napětí baterie dosáhne maximálně 20 voltů. Jmenovité napětí je 18 voltů. LED žárovky v této svítilině jsou navrženy s životností 10000 hodin. Nejsou výměnné.

## PŘÍSLUŠENSTVÍ

	WX028	WX028.9
Akumulátor (WA3551.1)	1	/
Nabíječka(WA3760)	1	/

Doporučujeme, abyste si příslušenství zakoupili od stejného prodejce, u kterého jste koupili nářadí. Pro další detaily prostudujte obal příslušenství. V případě potřeby požádejte personál prodejny o pomoc a radu.

## NÁVOD K POUŽITÍ



**POZNÁMKA:** Před tím než začnete nářadí používat, přečtěte si pečlivě manuál.

### Použití výrobku:

Ohebná svítilna slouží k osvětlení předmětů v interiérech i ve venkovních prostorách

PROVÁDĚNÝ ÚKON	OBRÁZEK
<b>PŘED ZAHÁJENÍM PRÁCE</b>	
Nabíjení baterie	Viz obr. A
Nasazení/Vyjmutí baterie	Viz obr. B
<b>POUŽITÍ</b>	
Spínač ZAP./VYP.	Viz obr. C
K zavěšení ohebné svítilny použijte háček	Viz obr. D1, D2
<b>VAROVÁNÍ! Ohebnou svítilnu nezavěšujte na žádné elektrické napájecí kabely!</b>	
Polohu svítilny nastavte pomocí ohebného krku (ohyb pružného krku libovolným směrem 360°)	Viz obr. E
<b>VAROVÁNÍ! Nesvítejte si přímo do očí.</b> <b>VAROVÁNÍ! Nepoužívejte tento nástroj ve vlhkém prostředí neopokud je ponořen ve vodě.</b>	
<b>Poznámka:</b> Pokud svítí LED diode slaběji, musí být nabit akumulátor.	

## ÚDRŽBA

Vaše nářadí nevyžaduje žádné dodatečné promazání nebo údržbu.

Tento elektrický nástroj neobsahuje žádné součásti, které by si mohl uživatel opravit vlastními silami.

Na čištění vašeho nářadí nikdy nepoužívejte vodu, chemické čisticí prostředky. Vytřete jej suchým hadrem. Tento elektrický nástroj uchovávejte vždy na suchém místě.

## OCHRANA ŽIVOTNÍHO PROSTŘEDÍ



Vysloužilé elektrické přístroje nevyhazujte společně s domovním odpadem. Nářadí  recyklujte ve sběrnách k tomu účelu zřízených. O možnostech recyklace se informujte na místních úřadech nebo u prodejce.

## PROHLÁŠENÍ O SHODĚ

My,  
Positec Germany GmbH  
Grüner Weg 10, 50825 Cologne, Germany

Prohlašujeme, že tento výrobek  
Popis **Ohebná svítidla**  
Typ **WX028 WX028.9**  
Funkce **Osvětlovací těleso**

Splňuje následující směrnice  
**2011/65/EU, 2014/30/EU, EU No 1194/2012**  
**amended by EU No 2015/1428**

Splňované normy  
**EN 55015,**  
**EN 61547,**  
**EN 60598-1,**  
**EN 60598-2-4,**  
**EN 62493**



2018/10/10  
Allen Ding  
Zástupce vrchní konstrukční kanceláře,  
Testování & Certifikace  
Positec Technology (China) Co., Ltd  
18, Dongwang Road, Suzhou Industrial  
Park, Jiangsu 215123, P. R. China

# BEZPEČNOSTNÉ POKYNY PRE SVIETIDLO / PRACOVNÉ OSVETLENIE

## BEZPEČNOSTNÉ PREDPISY PRE AKUMULÁTOROVÉ PRENOSNÉ RUČNÉ OSVETLENIE PRED PRVÝM POUŽITÍM NABITE AKUMULÁTOR

**!** **UPOZORNENIE:** Pred použitím výrobku si preštudujte, pochopíte a dodržujte veškeré bezpečnostné pokyny a pokyny k obsluhovananiu uvedené v tomto návode na obsluhu.

**TENTO NÁVOD USCHOVAJTE! PREŠTUDUJTE SI VŠETKY POKYNY! BEZPEČNOSTNÉ POKYNY**

**!** **VAROVANIE:** Pred použitím tohto prenosného ručného osvetlenia sa uistite, či ste si preštudovali všetky pokyny a či ste ich úplne pochopili. Nedodržanie bezpečnostných pokynov a inštrukcií môže viesť k úrazu elektrickým prúdom, k vzniku požiaru alebo k vážnemu úrazu.

- Zoznámte sa s vašim akumulátorovým prenosným ručným osvetlením. Pozorne si preštudujte návod na obsluhu.** Naučte sa ho používať aj s určitým obmedzením, uvedomte si taktiež určité riziká spojené s používaním tohto osvetlenia.
- Používajte iba odporúčané akumulátory a nabíjaci stojan / transformátor.** Akýkoľvek pokus o použitie iného akumulátora môže spôsobiť poškodenie ručného prenosného osvetlenia, prípadne by mohlo dôjsť k explózií, vzniku požiaru alebo zraneniu.

Číslo modelu	Jednotka Batérií	Nabíjaci stojan / transformátor
WX028	2.0Ah WA3551.1	0.4Ah Nabíjačka WA3760

- 3. Predvykonávanímbežnej údržby alebo predčistením vyberte z prenosného ručného osvetlenia akumulátor.**
- Prenosné ručné osvetlenie nerozoberajte.
- Prenosné ručné osvetlenie nepokladajte v blízkosti otvoreného ohňa alebo tečných zdrojov. Mohlo by dôjsť k explózií. Akumulátory, ktoré doslúžili, nepalujte, a to ani v tom prípade, ak sú dosť poškodené alebo úplne opotrebované. Akumulátory

môžu v ohni explodovať.

- 6. Prenosné ručné osvetlenie ani akumulátory alebo nabíjaci stojan / transformátor nepoužívajte v blízkosti horľavých kvapalín alebo plynov, prípadne vo výbušnom prostredí.** Iskrenie môže spôsobiť vznietenie výparov.
- 7. Ak chcete znížiť riziko úrazu elektrickým prúdom, neponárajte ručné osvetlenie do vody alebo inej kvapaliny.** Neodkladajte ani neskladujte ručné osvetlenie na mieste, kde by mohlo dôjsť k pádu alebo sklznutiu do vane alebo umyvadla.
- 8. Zabráňte deťom používať prenosné osvetlenie bez dozoru. Nejedná sa o hračku.** Teplota žiarovky aj po krátkom použití prudko rastie. Táto teplota môže pri dotyku spôsobiť popálenie.
- 9. NEPOUŽÍVAJTE A TIEŽ ZABRÁŇTE V POUŽITÍ PRENOSNÉHO OSVETLENIA V POSTELI A V SPACOM VAKU.** Žiarovka prenosného ručného osvetlenia môže roztažiť tkaniny a môže dôjsť k popáleniu.
- 10. Osvetlenie udržiavte v suchu, čistote a mimo dosahu mazív a tukov. Pri čistení používajte vždy čistý kúsok látky.** Na čistenie ručného osvetlenia nikdy nepoužívajte brzdovú kvapalinu, benzín alebo kvapaliny na báze ropy, ani žiadne silné rozpúšťadlá.
- 11. Žiarovku tohto svetidla nie je možné vymeniť; po dosiahnutí konca životnosti musí byť celé svetidlo kompletne nahradené.**











## BEZPEČNOSTNÉ VAROVANIA TÝKAJÚCE SA BATÉRIÍ

- a) Nepokúšajte sa demontovať, rozoberať alebo rozrezávať batérie alebo jej články.**
- b) Batériu neskratujte.** Neukladajte batérie náhodne v škatuliach alebo v zásuvkách, kde by mohlo dôjsť k ich vzájomnému skratovaniu alebo k skratovaniu spôsobenému inými predmetmi. Ak sa batéria nepoužíva, udržiavte ju v bezpečnej vzdialenosti od sponiek na papieri, minci, kľúčov, klincov, skrutiek alebo iných malých kovových predmetov, ktoré môžu spôsobiť prepojenie kontaktov batérie. Skratovanie kontaktov batérie môže spôsobiť popálenie alebo požiar.
- c) Nevystavujte batériu pôsobeniu tepla alebo ohňa. Vyarujte sa skladovania batérií na otvorenom slnku.**
- d) Nevystavujte batériu mechanickým rázom.**
- e) Ak dôjde k úniku kvapaliny z batérie, zabráňte tomu, aby sa táto kvapalina dostala do kontaktu s pokožkou alebo aby zasiahla oči. Ak dôjde k takému kontaktu, zasiahnuté miesto umyte značným**

množstvom vody a vyhľadajte lekárske ošetrovanie.

- f) Ak dôjde k požitiu kvapaliny z batérie, vyhľadajte okamžité lekárske ošetrovanie.
- g) Udržujte batérie čisté a suché.
- h) Ak sú svorky batérie znečistené, utrite ich čistou a suchou handričkou.
- i) Batéria musí byť pred použitím nabitá. Vždy postupujte podľa uvedených pokynov a používajte správny postup nabíjania.
- j) Nenechávajte batériu nabíjať, ak nebude batéria použitá.
- k) Po dlhodobom uložení budete možno musieť vykonať niekoľko cyklov nabíjania a vybíjania, aby batéria dosiahla svoj maximálny výkon.
- l) Batéria poskytuje najvyšší výkon, ak sa používa pri bežnej izbovej teplote ( $20\text{ }^{\circ}\text{C} \pm 5\text{ }^{\circ}\text{C}$ ).
- m) Pri likvidácii batérií oddel'te od seba batérie s odlišnými elektrochemickými systémami.
- n) Vykonávajte nabíjanie iba v nabíjačke, ktorá je špecifikovaná spoločnosťou **WORX**. Nepoužívajte inú nabíjačku, než je nabíjačka špeciálne dodaná na použitie s týmto zariadením. Nabíjačka, ktorá je vhodná pre jeden typ batérie, môže pri použití iného typu batérie vytvárať riziko spôsobenia požiaru.
- o) Nepoužívajte žiadnu batériu, ktorá nie je určená na použitie s týmto zariadením.
- p) Ukladajte batérie mimo dosahu detí.
- q) Ušchovajte originálnu dokumentáciu k tomuto výrobku na budúce odkazy.
- r) Ak sa zariadenie nepoužíva, vyberte z neho batériu.
- s) Vykonávajte riadnu likvidáciu batérie.

## SYMBOLY

	Kvôli zníženiu rizika poranenia je potrebné, aby si používateľ najprv prečítal návod
	Varovanie
	Nevystavujte dažďu alebo vode
	Nevystavujte ohňu
	Trieda III
	Neďívajte sa priamo do svetelného zdroja
	Akkoľvek poškodené ochranné kryty vymeňte
 Li-Ion 	Batérie nezahadzujte. Vyčerpané batérie odneste do miestneho zberného (recyklačného) miesta špeciálneho odpadu
	Elektrické výrobky sa nesmú likvidovať spolu s domácim odpadom. Recyklujte v zberných miestach na tento účel zriadených. O možnosti recyklácie sa informujte na miestnych úradoch alebo u predajcu.

<b>1. HLAVA SVIETIDLA</b>
<b>2. OHYBNÝ KRK</b>
<b>3. SPÍNAČ ZAP./VYP.</b>
<b>4. ZÁPADKA JEDNOTKY BATÉRIÍ*</b>
<b>5. JEDNOTKA BATÉRIÍ *</b>
<b>6. HÁČIK</b>

\* Štandardná dodávka neobsahuje všetko zobrazené či opísané príslušenstvo.

## TECHNICKÉ ÚDAJE

	WX028	WX028.9
Menovité napätie	20V $\overline{\text{---}}$ Max**	
Napätie nabíjačky	100-240V ~ 50/60Hz	
Menovitý výkon	3W	
Jas	300 LM	
Doba svietenia (2.0Ah)	10 h	
Prevádzková teplota	-10°C-40°C	
Dosah osvetľ	20m	
48 Farebná teplota	4000±300K	
Uhol ohybu ľubovoľným smerom	360°	
Hmotnosť stroja	0.62kg	0.22kg

**\*\*Napätie merané bez prevádzkového zaťaženia. Počiatočné nabitie batérie dosahuje maximálne 20 Voltov. Nominálne napätie je 18 Voltov. LED žiarovky v tejto lampe sú navrhnuté na životnosť 10000 hodín. Nie sú výmenné.**

## PRÍSLUŠENSTVO

	WX028	WX028.9
Jednotka Batérií(WA3551.1)	1	/
Nabíjačka(WA3760)	1	/

Odporúčame príslušenstvo kúpiť v rovnakom obchode ako samotné náradie. Podrobnejšie informácie sú pribalené k jednotlivému príslušenstvu. Odborní predavači vám pomôžu a poradia.

## NÁVOD NA POUŽITIE



**POZNÁMKA:** Pred tým, ako náradie použijete, prečítajte si návod na použitie.

### Použitie výrobku:

Ohybné svetidlo slúži na osvetlenie predmetov v interiéroch a vonkajších priestoroch

VYKONÁVANÝ ÚKON	OBRÁZOK
Pred začatím práce	
Nabíjanie batérie	Pozri obr.A
Nasadenie / Vybratie batérie	Pozri obr.B
<b>OBSLUHA</b>	
Spínač ZAP./VYP.	Pozri obr.. C
Na zavesenie ohybného svetidla použijte háčik	
<b>VAROVANIE! Ohybné svetidlo nevešajte na žiadne elektrické napájacie káble!</b>	Pozri obr.. D1, D2
Polohu svetidla nastavte pomocou ohybného krku (ohyb pružného krku ľubovoľným smerom 360°)	
<b>VAROVANIE! Nesviet'te si priamo do očí.</b> <b>VAROVANIE! Nepoužívajte tento nástroj vo vlhkom prostredí alebo ak je ponorený vo vode.</b>	Pozri obr.. E
<b>POZNÁMKA:</b> Ak LED dióda svieti slabšie, musíte akumulátor nabiť.	

## ÚDRŽBA

Vaše náradie si nevyžaduje žiadne dodatočné mazanie ani údržbu.

Vaše náradie si nevyžaduje žiadny servisný zásah. Svoje náradie nikdy nečistite vodou alebo chemickými čistiacimi prostriedkami. Vytrite ho suchou handrou. Náradie ukladajte na suchom mieste.

## OCHRANA ŽIVOTNÉHO PROSTREDIA



Elektrické výrobky sa nesmú likvidovať spolu s domácim odpadom. Recyklujte v zberných miestach na tento účel zriadených. O možnosti recyklácie sa informujte na miestnych úradoch alebo u predajcu.

# VYHLÁSENIE O ZHODE

My,  
Positec Germany GmbH  
Grüner Weg 10, 50825 Cologne, Germany

vyhlasujeme, že tento výrobok  
Popis **Ohybné svietidlo**  
Typ **WX028 WX028.9**  
Funkcia **Osvetľovacie teleso**

Zodpovedá nasledujúcim smerniciam:  
**2011/65/EU, 2014/30/EU, EU No 1194/2012**  
**amended by EU No 2015/1428**

Spĺňa posudzované normy

**EN 55015,**  
**EN 61547,**  
**EN 60598-1,**  
**EN 60598-2-4,**  
**EN 62493**



2018/10/10  
Allen Ding  
Zástupca vrchnej konštrukčnej kancelárie,  
Testovanie & Certifikácia  
Positec Technology (China) Co., Ltd.  
18, Dongwang Road, Suzhou Industrial  
Park, Jiangsu 215123, P. R. China

# ASPECTOS DE SEGURANÇA DA LANTERNA/LUZ DE TRABALHO

## NORMAS DE SEGURANÇA PARA LANTERNA SEM FIOS

### CARREGUE A BATERIA ANTES DA PRIMEIRA UTILIZAÇÃO

 **CUIDADO:** leia, compreenda e siga todas as Normas de Segurança e Instruções de Funcionamento constantes neste Manual antes de utilizar este produto.

#### GUARDE ESTAS INSTRUÇÕES! LEIA TODAS AS INSTRUÇÕES! INSTRUÇÕES DE SEGURANÇA

 **ATENÇÃO:** Assegure-se de ler e compreender todas as instruções constantes no presente manual antes de utilizar esta LANTERNA sem fios. O desrespeito dos avisos e instruções pode resultar em choques eléctricos, incêndios e/ou ferimentos graves.

- 1. Conheça a sua LANTERNA sem fios. Leia atentamente o manual de utilizador.**  
Saiba quais são as suas aplicações e limitações, bem como os potenciais riscos específicos relacionados com esta lanterna.
- 2. Utilize apenas o conjunto de baterias recomendado e o suporte de carregamento / transformador.**  
Qualquer tentativa de utilizar outro conjunto de baterias causará danos na LANTERNA sem fios e poderá eventualmente explodir, causar um incêndio ou ferimentos físicos.

Modelo	Bateria carregável	Suporte de carregamento/ transformador
WX028	2.0Ah WA3551.1	0.4Ah Carregador WA3760

- 3. Remova o conjunto de baterias da lanterna de mão antes de efetuar qualquer trabalho de manutenção ou limpeza de rotina.**
4. Não desmonte a LANTERNA sem fios.
5. Não coloque a LANTERNA sem fios ou o conjunto da bateria próximo de fogo ou calor. Estes poderão explodir. Além disso, não elimine um conjunto de baterias desgasto por meio de incineração, mesmo que se encontre fortemente danificado ou completamente desgasto. A bateria poderá explodir no fogo.
- 6. Não opere a LANTERNA sem fios ou o suporte de carregamento/transformador próximo de líquidos inflamáveis ou em**

atmosferas gasosas ou explosivas. As faíscas internas poderão acender fumos.











- 7. Para reduzir o risco de choque eléctrico, não coloque a LANTERNA sem fios na água ou noutro líquido.** Não coloque ou armazene a LANTERNA sem fios num local que possa cair ou empurrada para dentro de uma banheira ou lavatório.
- 8. Não permita que as crianças utilizem a LANTERNA sem fios sem supervisão. Não se trata de um brinquedo.** A temperatura da lâmpada tornar-se-á quente após ter estado ligada apenas por um curto período. Esta temperatura quente pode causar ferimentos por queimadura, caso ocorra o contacto.
- 9. NÃO UTILIZE OU PERMITA A UTILIZAÇÃO DE LANTERNA SEM FIOS NA CAMA OU EM SACOS-CAMA.** A lente desta LANTERNA sem fios pode derreter tecido, podendo resultarnum ferimento provocado por queimadura.
- 10. Mantenha a lanterna seca, limpa e sem óleo e massa lubrificante.** Utilize sempre um pano limpo quando limpar a lanterna. Nunca utilize líquido para travões, gasolina, produtos à base de petróleo ou qualquer solvente forte para limpar a LANTERNA sem fios.
- 11. A fonte de luz desta luminária não é substituível. Quando a fonte de luz atinge o fim de vida útil, é necessário substituir toda a luminária.**

## AVISOS DE SEGURANÇA PARA A BATERIA

- a) Não desmonte, abra ou corte as células da bateria.**
- b) Não submeta a bateria a curto-circuitos. Não armazene as baterias ao acaso numa caixa ou gaveta onde possam provocar um curto-circuito ou submetidas a curto-circuitos por materiais condutores.** Quando não estiver a utilizar a bateria, mantenha-a afastada de outros objectos metálicos, como cliques, moedas, chaves, pregos, parafusos ou outros pequenos objectos de metal, que possam realizar uma ligação de um terminal a outro. Um curto-circuito dos terminais da bateria pode provocar queimaduras ou um incêndio.
- c) Não exponha a bateria ao calor ou a incêndios. Evite o armazenamento à exposição de luz solar directa.**
- d) Não exponha a bateria ao choque eléctrico.**
- e) Em casos de fugas na bateria, não permita que o líquido entre em contacto com a pele ou olhos. Caso entre em contacto, lave a área afectada com quantidades abundantes de água e procure aconselhamento médico.**
- f) Procure imediatamente aconselhamento médico se ingerir uma célula ou bateria.**
- g) Mantenha a bateria limpa e seca.**
- h) Limpe os terminais da bateria com um**

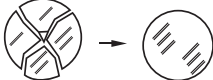
## SÍMBOLOS

- pano limpo e seco em caso de sujidade.
- i) **A bateria necessita de ser carregada antes de ser utilizada. Consulte sempre estas instruções e utilize o procedimento de carga correcto.**
- j) **Não mantenha a bateria a carregar quando não for utilizada.**
- k) **Após longos períodos de tempos de armazenamento, pode ser necessário carregar e descarregar a bateria diversas vezes para obter o desempenho máximo.**
- l) **A bateria regista o seu melhor desempenho quando é utilizada a uma temperatura ambiente normal (20 °C ± 5 °C).**
- m) **Ao eliminar as baterias, mantenha as baterias com diferentes sistemas electroquímicos separadas umas das outras.**
- n) **Recarregue apenas com o carregador especificado pela WORX.** Não utilize um carregador que não se encontra especificado para a utilização com o equipamento. Um carregador adequado para um determinado tipo de bateria pode provocar risco de incêndio quando é utilizado com outra bateria.
- o) **Não utilize uma bateria que não se encontra concebida para a utilização com o equipamento.**
- p) **Mantenha a bateria fora do alcance das crianças.**
- q) **Preserve as informações originais do produto para futura referência.**
- r) **Retire a bateria do equipamento quando não estiver em utilização.**
- S) **Elimine-a de forma adequada.**

	Para reduzir o risco de ferimentos, o utilizador deve ler o manual de instruções
	Atenção
	Não expor à chuva ou água
	Não queimar
	Classe III
	Não olhe fixamente para a fonte de iluminação em operação
	Substitua as proteções rachadas
 Li-Ion	Não eliminar as baterias. As baterias usadas devem ser entregues num ponto de reciclagem
	
	Os equipamentos eléctricos não devem ser eliminados juntamente com o lixo doméstico. Se existirem instalações adequadas, deve reciclá-los. Consulte as autoridades locais ou o fornecedor para obter aconselhamento sobre reciclagem.

1. CABEÇA DA LÂMPADA
2. HASTE FLEXÍVEL
3. BOTÃO LIGAR/DESLIGAR
4. FECHO DO CONJUNTO DE BATERIA \*
5. CONJUNTO DE BATERIAS \*
6. PRESILHA

\* Nem todos os acessórios ilustrados ou descritos estão incluídos no modelo fornecido.

## DADOS TÉCNICOS

	WX028	WX028.9
Tensão nominal	20V $\overline{\text{---}}$ Max**	
Voltagem calculada	100-240V ~ 50/60Hz	
Potência nominal	3W	
Brilho	300 LM	
Autonomia (2.0Ah)	10 h	
Temperatura de funcionamento	-10°C-40°C	
Distância de irradiação	20m	
Temperatura da cor	4000 $\pm$ 300K	
Ângulo de dobragem arbitrário	360°	
Peso de máquina	0.62kg	0.22kg

\*\*Tensão medida sem carga. A tensão inicial da bateria atinge o máximo de 20 volts. A tensão nominal é de 18 volts.

As lâmpadas LED nesta lanterna são concebidas para uma autonomia de 10000 horas. Não podem ser substituídas.

## ACESSÓRIOS

	WX028	WX028.9
Bateria (WA3551.1)	1	/
Carregador(WA3760)	1	/

Recomendamos-lhe que compre todos os acessórios no fornecedor onde tenha adquirido a ferramenta. Para mais pormenores, consulte a respectiva embalagem. Os representantes comerciais também pode ajudar e aconselhar.

## FUNCIONAMENTO



**NOTA:** Antes de utilizar a ferramenta, leia atentamente o livro de instruções.

### Utilização prevista:

A luz flexível destina-se a iluminar objectos no interior e no exterior.

Ação	Figura
<b>ANTES DO FUNCIONAMENTO</b>	
Carregamento da bateria	See Fig. A
Instalar/ Remover o conjunto de pilhas	See Fig. B
<b>Funcionamento</b>	
Botão LIGAR/DESLIGAR	See Fig. C
Utilizando a presilha para pendurar a luz flexível	See Fig. D1, D2
<b>ADVERTÊNCIA! Não pendure a luz flexível em qualquer cabo elétrico!</b>	
Ajuste a posição da cabeça da lâmpada (haste flexível de dobragem arbitrária 360°)	See Fig. E
<b>ATENÇÃO: Não direcione o feixe de luz para os seus olhos.</b>	
<b>ATENÇÃO: Não utilize esta ferramenta se esta estiver molhada.</b>	
<b>NOTA:</b> Quando a luz LED fica mais fraca, é necessário carregar a bateria.	

## MANUTENÇÃO

A sua ferramenta não requer qualquer lubrificação ou manutenção adicional.

A ferramenta elétrica não tem peças reparáveis pelo utilizador. Nunca utilize água ou produtos químicos para limpar a sua ferramenta. Limpe-a com um pano macio. Guarde sempre a sua ferramenta num local seco.

## PROTEÇÃO AMBIENTAL



Os equipamentos elétricos não devem ser depositados com o lixo doméstico. Se existirem instalações adequadas deve reciclá-los. Consulte a sua autoridade local para tratamento de lixos ou fornecedor para obter aconselhamento sobre reciclagem.

## DECLARAÇÃO DE CONFORMIDADE

Nós,  
Positec Germany GmbH  
Grüner Weg 10, 50825 Cologne, Germany

Declaramos que o produto,  
Descrição **Luz flexível**  
Tipo **WX028 WX028.9**  
Função **Iluminação**

Cumpra as seguintes Directivas,  
**2011/65/EU, 2014/30/EU, EU No 1194/2012**  
**amended by EU No 2015/1428**

Em conformidade com as seguintes Normas  
**EN 55015,**  
**EN 61547,**  
**EN 60598-1,**  
**EN 60598-2-4,**  
**EN 62493**



2018/10/10  
Allen Ding  
Engenheiro-chefe adjunto, Teste e Certificação  
Positec Technology (China) Co., Ltd.  
18, Dongwang Road, Suzhou Industrial  
Park, Jiangsu 215123, P. R. China

# SÄKERHETSINSTRUKTIONER FÖR DIN FICKLAMPA/ ARBETSLAMPA SÄKERHETSFORESKRIFTER FÖR SLADDLÖS BÄRBAR HANDHÅLLEN LAMPA LADDA BATTERIET INNAN FÖRSTA ANVÄNDNINGEN

 **OBS:** Läs, förstå och följ alla säkerhetsföreskrifter och driftsinstruktioner i denna handbok innan du använder produkten.

**SPARA DESSA INSTRUKTIONER!  
LÄS ALLA INSTRUKTIONER!  
SÄKERHETSINSTRUKTIONER**

 **WARNING:** Var noga med att läsa och förstå alla instruktioner i denna bruksanvisning innan du använder den bärbara handhållna lampan. Underlåtelse att beakta varningar och säkerhetsinstruktioner kan leda till elstöt, brand och/eller allvarlig personskada.

- Lär känna din trådlösa bärbara handhållna lampan. Läs bruksanvisningen noggrant.**  
Lär känna dess tillämpningar och begränsningar, samt de specifika potentiella riskerna i samband med denna lampan.
- Använd endast rekommenderade batterier och laddstation / transformator.**  
Varje försök att använda ett annat batteripaket kommer att orsaka skador på den bärbara handhållna lampan och eventuellt orsaka explosion, brand eller personskador.

Modellnr	Batteripaket	Laddningsstation/ transformator
WX028	2.0Ah WA3551.1	0.4Ah Laddare WA3760

- Avlägsna batteripaketet från den bärbara handhållna lampan innan rutinunderhållning och rengöring.**
- Ta inte isär den bärbara handhållna lampan.
- Placera inte den bärbara handhållna lampan eller batteriet nära eld eller värme. De kan explodera. Avyttra inte heller ett använt batteri genom förbränning, även om det är allvarligt skadat eller helt utslitet. Batteriet kan explodera i eld.
- Använd inte den bärbara handhållna lampan eller laddningsställe / transformator nära lättantändliga vätskor eller i gas- eller explosiva miljöer.** Interna gnistor kan antända ångorna.
- För att minska risken för elektriska stötar,**

**sätt inte den bärbara handhållna lampan i vatten eller annan vätska.** Placera eller förvara inte den bärbara handhållna lampan där den kan falla eller dras ner i ett badkar eller handfat.

- Låt inte barn använda den bärbara handhållna lampan utan uppsikt.** Det är inte en leksak. Temperaturen hos glödlampan kommer att bli het efter endast en kort stund. Denna varma temperatur kan orsaka brännskador vid beröring.
- ANVÄND INTE ELLER TILLÅT INTE ANVÄNDNING AV DEN BÄRBARA HANDHÅLLNA LAMPAN I SÅNGAR ELLER SOVSÄCKAR.** Den bärbara handhållna lampan med linsen kan smälta tyg och orsaka brännskador.
- Håll lampan torr, ren och fri från olja och fett. Använd alltid en ren trasa vid rengöring.** Använd aldrig bromsvätska, bensin, petroleumbaserade produkter eller något starkt lösningsmedel för att rengöra den bärbara handhållna lampan.
- Armaturens ljuskälla är inte utbytbar. När ljuskällan når slutet av sin livslängd ska hela armaturen bytas ut.**

## SÄKERHETSFORESKRIFTER FÖR BATTERIET

- Ta inte isär batteriet, öppna inte heller batteriet eller sära på battericeller.**
- Kortslut inte batteriet. Förvara inte batteriet på ett slarvigt sätt i en låda där det kan kortslutas eller skadas av ledande material.** När batteriet inte används, håll det borta från metallobjekt, såsom pappersgem, pengar, nycklar, naglar, skruvar eller andra små metallobjekt som kan leda ström från en terminal till en annan. Om batteriterminalerna kortsluter varandra kan de förorsaka brandrisk.
- Exponera inte batteriet för eld eller värme. Undvik förvaring i direkt solljus.**
- Utsätt inte batteriet för mekanisk chock.**
- Om batteriet läcker, låt inte vätskan komma i kontakt med hud eller ögon. Om så ändå skulle hända, skölj med mycket vatten och sök läkarhjälp.**
- Sök omedelbar läkarhjälp om någon har svårt en battericell eller batteriet.**
- Håll batteriet rent och torrt.**
- Torka av batteriet om det blir smutsigt med en torr, ren trasa.**
- Batteriet måste laddas före användning. Använd den här bruksanvisningen för att ladda batteriet korrekt.**
- Låt inte batteriet stå på laddning när det inte används.**
- Efter lång tids användning kan det bli nödvändigt att ladda och ladda ur batteriet många gånger för att nå maximal prestanda.**

- l) Batterier fungerar bäst när de används vid normal rumstemperatur (20 °C ± 5 °C).**
- m) När du kasserar batteriet, se till att hålla batterier med olika elektrokemiska system ifrån varandra.**
- n) Ladda endast med laddare av varumärket POSITEC.** En laddare som passar för en viss typ av batteri kan förorsaka brandrisk vid användning tillsammans med ett annat batteri.
- o) Använd inte ett batteri som inte är avsett för användning med det här verktyget.**
- p) Håll batteriet borta från barn.**
- q) Behåll den ursprungliga bruksanvisningen för framtida användning.**
- r) Plocka ur batteriet från verktyget då det inte används.**
- s) Kassera batteriet på rätt sätt.**

## SYMBOLER

	För att minska risken för skador måste användaren läsa bruksanvisningen
	VARNING
	Får ej utsättas för regn eller vatten
	Får ej uppeldas
	Klass III
	Stirra inte rakt in i en aktiv ljuskälla
	Byt ut eventuella spruckna sköldskydd
 Li-Ion	Kasta inte batterier i soptunnan. Lämna uttjänta batterier till din lokala uppsamlings eller återvinningsstation.
	
	Uttjänade elektriska maskiner får inte kasseras som hushållsavfall. Använd återvinningsfaciliteter om det finns tillgängligt. Kontrollera med din återförsäljare eller vilka lokala föreskrifter som föreligger.

## 1. LAMPHUVUD

## 2. JUSTERBAR HALS

## 3. PÅ/AV-KNAPP

## 4. BATTERIPAKETETS LÅSNING \*

## 5. BATTERIPAKET \*

## 6. KROK

\* Alla tillbehör beskrivna eller avbildade nedan medföljer inte standardprodukten.

## TEKNISKA DATA

	WX028	WX028.9
Märkspänning	20V $\overline{\text{---}}$ Max**	
Spänning	100-240V ~ 50/60Hz	
Effekt	3W	
Ljusstyrka	300 LM	
Ljustid (2.0Ah)	10 h	
Drifttemperatur	-10°C-40°C	
56	Bestrålningssavstånd	20m
Färgtemperatur	4000±300K	
Godtycklig böjvinkel	360°	
Maskinens vikt	0.62kg	0.22kg

**\*\*Spänning uppmätt utan belastning. Initial batterispänning är max.20 V. Nominell spänning är 18 V.**

**Denna lampas LED-lampor är utformade för att hålla 10000 timmar. De kan inte bytas ut.**

## TILLBEHÖR

	WX028	WX028.9
Batteripaket (WA3551.1)	1	/
Laddare(WA3760)	1	/

Vi rekommenderar att du köper alla dina tillbehör från samma affär där du köpte verktyget. Läs på tillbehörens förpackning för mera information. Din återförsäljare kan också hjälpa dig och ge dig råd.



## BRUKSANVISNING



**OBS:** Innan du använder verktyget, läs noga igenom bruksanvisningen.

### Avsedd användning:

Den flexibla lampen är avsedd för belysning av föremål utomhus och inomhus

Åtgärd	FIGUR
<b>INNAN ENHETEN TAS I BRUK</b>	
Ladda batteriet	Se.A
Sätta/Ta bort i batteripaket	Se.B
<b>Drift</b>	
PÅ/AV-knapp	Se. C
Att använda kroken för att hänga upp den flexibla lampen  <b>WARNING! Häng inte den flexibla lampa på en elektrisk ledning eller sladd!</b>	Se. D1,D2
Justera lamphuvudets position (360° möjlig Halsböjning)  <b>WARNING: Rikta inte ljustrålen mot ögonen.</b>  <b>WARNING: Använd inte detta verktyg under våta förhållanden eller i vatten.</b>	Se. E
<b>OBSERVERA:</b> När LED-lampen blir svagare måste batteripaketet laddas.	

## UNDERHÅLL

Ditt verktyg kräver inte extra smörjning eller underhåll.

Det finns inga delar som kan repareras i verktyget. Använd aldrig vatten eller kemiska medel för att rengöra verktyget. Torka rent med en torr trasa. Förvara alltid verktyget på en torr plats.

## MILJÖSKYDD



Uttjänade elektriska maskiner får inte kasseras som hushållsavfall. Använd återvinningsfaciliteter om det finns tillgängligt. Kontrollera med din återförsäljare eller vilka lokala föreskrifter som föreligger.

# DEKLARATION OM ÖVERENSSTÄMMESE

Vi,  
Positec Germany GmbH  
Grüner Weg 10, 50825 Cologne, Germany

Deklarerar att denna produkt,  
Beskrivning **Flexibel lampa**  
Typ **WX028 WX028.9**  
Funktion **Belysning**

Uppfyller följande direktiv,  
**2011/65/EU, 2014/30/EU, EU No 1194/2012**  
**amended by EU No 2015/1428**

Standarder överensstämmer med

**EN 55015,**  
**EN 61547,**  
**EN 60598-1,**  
**EN 60598-2-4,**  
**EN 62493**



2018/10/10  
Allen Ding  
Vice chefsingenjör, tester och certifiering  
PositecTechnology (China) Co., Ltd.  
18, Dongwang Road, Suzhou Industrial  
Park, Jiangsu 215123, P. R. China

# VARNOSTNI PREDPISI ZA ROČNO/DELOVNO SVETILKO VARNOSTNA PRAVILA ZA BREZŽIČNO ROČNO LUČ PRED PRVO UPORABO NAPOLNITE AKUMULATOR

 **POZOR:** Pred uporabo preberite in se temeljito seznanite z vsemi delovnimi pravili ter navodili za uporabo, ki so navedena v tem priročniku.

**SHRANITE TA NAVODILA!  
PREVERITE CELO VSEBINO NAVODIL!  
VARNOSTNA NAVODILA**

 **OPOZORILO:** Pred uporabo ročne luči, poskrbite, da boste v celoti prebrali in se podrobno seznanili z vsemi navodili iz tega priročnika. Neupoštevanje opozoril in navodil lahko privede do električnega udara in/ali resnih poškodb.

- 1. Seznanite se z delovanjem ročne luči. Pazljivo preberite navodila za uporabo.** Preučite vse možnosti uporabe in omejitve, predvsem pa specifične potencialne nevarnosti, ki pretijo pri uporabi te luči.
- 2. Uporabljajte le priporočen akumulator in stojalo za polnjenje/transformator.** Uporaba kateregakoli drugega akumulatorja lahko poškoduje prenosno luč, v skrajnih primerih celo povzroči eksplozijo, požar ali osebne poškodbe.

Model	Akumulator	Stojalo za polnjenje/ transformator
WX028	2.0Ah WA3551.1	0.4Ah Polnilec WA3760

- 3. Pred kakršnim koli rednim vzdrževanjem ali čiščenjem odstranite baterijo iz prenosne ročne luči.**
4. Prenosne luči nikoli ne razstavljajte.
5. Prenosne luči ali akumulatorja nikoli ne postavljajte blizu ognja ali vira vročine. Pri tem bi akumulator lahko eksplodiral. Nikakor pa ne sezigajte rabljenih akumulatorjev, četudi so zelo poškodovani ali popolnoma iztrošeni. Pri tem bi lahko eksplodirali in povzročili požar.
- 6. Prenosne luči in stojala za polnjenje/transformatorja nikoli ne uporabljajte blizu vnetljivih tekočin ali plinov, oziroma v eksplozivnih okoljih.** Iskrenje v notranjosti luči lahko zaneti hlape.
- 7. Za zmanjšanje nevarnosti električnega**

udara, prenosne luči ne postavljajte v vodo ali v druge tekočine. Stojala za polnjenje prenosne luči ne postavljajte ali shranjujte na mestih, kjer bi lahko padla v kopalno kad ali umivalnik.

- 8. Otrokom ne dovolite, da bi uporabljali prenosno luč brez nadzora.** Prenosna luč ni igrača. Temperatura žarnice zelo naraste že po krajšem vklopu. Zaradi tega lahko, ob dotiku, utrpite opekline.
- 9. PRENOSNE LUČI NIKOLI NE UPORABLJATE, NITI NE DOVOLITE, DA BI JO UPORABLJALI DRUGI, V POSTELJI ALI SPALNI VREČI.** Leča prenosne luči lahko stopi vlakna tkanine in povzroči opekline.
- 10. Poskrbite, da bo prenosna luč vedno, olja, čista in brez ostankov olj ali masti. Za čiščenje vedno uporabljajte čisto krpo.** Pri čiščenju prenosne luči nikoli ne uporabljajte zavorne tekočine, bencina, nepolarnih topil ali drugih močnih raztopin.
- 11. Vira svetlobe te svetilke ni mogoče zamenjati. Ko vir svetlobe doseže konec svoje življenjske dobe, morate zamenjati celotno svetilko.**







## VARNOSTNA OPOZORILO ZA AKUMULATOR

- a) Ne razstavljajte, odpirajte ali odstranjujte celic akumulatorja.**
- b) Pazite, da ne povzročite kratkega stika akumulatorja. Akumulatorjev nikoli ne shranjujte v škatli ali predalu, kjer bi lahko prišlo do kratkega stika zaradi dotika kontaktov s prevodnimi predmeti.** Kadar akumulator ni nameščen v strojčku, ga hranite proč od drugih kovinskih predmetov, kot so sponke za papir, kovanci, ključi, žebliji, vijaki ali drugi drobni kovinski predmeti, ki bi lahko omogočili povezavo med kontakti. Če pride do stika med kontakti akumulatorja, to lahko povzroči požar.
- c) Akumulatorja ne izpostavljajte vročini ali ognju. Poskrbite, da ne bo izpostavljen neposredni sončni svetlobi.**
- d) Akumulatorja ne izpostavljajte mehanskim udarcem.**
- e) Če opazite, da akumulator pušča, pazite, da tekočina ne bo prišla v stik z očmi. Če akumulatorska tekočina vseeno pride v stik z očmi, izperite prizadeto območje z obilo vode in poiščite zdravniško pomoč.**
- f) Predvsem pa takoj poiščite medicinsko pomoč, če ste celico ali del akumulatorja zaužili.**
- g) Akumulator shranjujte na čistem in suhem mestu.**
- h) Če se akumulator zamaže, ga takoj očistite s čisto in suho krpo.**
- i) Akumulator morate pred uporabo**

napolniti. Pri polnjenju akumulatorja vedno upoštevajte predpisana navodila in postopke.

- j) Če akumulatorja ne polnite, ga odstranite iz polnilca.
- k) Po daljšem obdobju skladiščenja, boste za doseg maksimalne zmogljivosti akumulatorja verjetno morali slednjega nekajkrat napolniti in izprazniti.
- l) Akumulator deluje najbolj učinkovito, če ga uporabljate pri običajni sobni temperaturi ( $20\text{ }^{\circ}\text{C} \pm 5\text{ }^{\circ}\text{C}$ ).
- m) Pri odlaganju akumulatorja pazite, da boste akumulatorje, ki imajo različne elektrokemične sisteme zavrgli ločeno.
- n) Za polnjenje uporabljajte le polnilce, ki jih je predpisal WORX. Nikoli ne uporabljajte polnilcev, ki niso posebej namenjeni za polnjenje vašega akumulatorja. Polnilec, ki je lahko primeren za polnjenje ene vrste akumulatorjev, lahko pri drugi povzroči nevarnost požara.
- o) Nikoli ne uporabljajte polnilcev, ki niso posebej zasnovani za polnjenje vašega akumulatorja.
- p) Akumulatorje shranjujte izven dosega otrok.
- q) Za podrobnosti, si oglejte gradivo, ki je bilo priloženo akumulatorju.
- r) Če strojčka ne uporabljate, iz njega odstranite akumulator.
- s) Akumulatorje odlagajte skladno s predpisi.

## SIMBOLI

	Zaradi zmanjševanja nevarnosti poškodb, se temeljito seznanite z navodili za uporabo
	Opozorilo
	Ne izpostavljajte dežju ali vodi
	Prepovedano sežiganje
	Razred III
	Nikoli ne zrite neposredno v svetlobni snop vklopljene luči
	Zamenjajte morebitne počene ščitnike
 Li-Ion 	Akumulatorjev ne zavržite skupaj z ostalimi odpadki, temveč jih dostavite na mesto za ločeno zbiranje odpadkov.
 	Odpadnih električnih naprav ne smete zavreči skupaj z ostalimi gospodinjstvi odpadki. Dostavite jih na mesto za ločeno zbiranje odpadkov. Glede podrobnosti, se posvetujte z lokalno službo za ravnanje z odpadki.

<b>1. GLAVA SVETILKE</b>
<b>2. UPOGLJIV VRAT</b>
<b>3. STIKALO ZA VKLOP/IZKLOP</b>
<b>4. GUMB ZA SPROSTITEV AKUMULATORJA *</b>
<b>5. AKUMULATOR *</b>
<b>6. KAVELJ</b>

\* Pri standardni dobavi niso vključeni vsi prikazani dodatki.

## TEHNIČNI PODATKI

	WX028	WX028.9
Napetost	20V $\equiv$ Max**	
Nominalna vhodna napetost	100-240V ~ 50/60Hz	
Moč	3W	
Svetlost	300 LM	
Čas svetenja (2,0Ah)	10 h	
Obratovalna temperatura	-10°C-40°C	
Obsevalna razdalja	20m	
Barvna temperature	4000±300K	
Poljuben kot upogiba	360°	
Teža strojčka	0.62kg	0.22kg

\*\*Napetost je bila izmerjena brez obremenitve. Začetna napetost akumulatorja doseže maksimum 20 V. Običajna napetost je 18 V. LED-sijalke v tej luči so zasnovane tako, da delujejo 10000 ur. Sijalk ni mogoče zamenjati.

## DODATKI

	WX028	WX028.9
Akumulator (WA3551.1)	1	/
Polnilce (WA3760)	1	/



Priporočamo vam, da dodatke vedno kupujete v isti trgovini, kot ste kupili strojček. Za podrobnosti si oglejte razlage na embalaži kompleta dodatkov. Pri odločanju o ustreznem dodatku, vam lahko pomaga tudi osebeje v trgovini.

## NAVODILA ZA UPORABO

 **OPOMBA:** Preden začnete uporabljati strojček, si pozorno preberite navodila.

### PREDVIDENA UPORABA:



Prilagodljiva svetilka je namenjena osvetljevanju predmetov na prostem in v zaprtih prostorih

DEJANJE	SLIKA
<b>PRED ZAČETKOM UPORABE</b>	
Polnjenje akumulatorja	Glejte sliko. A
Nameščanje/ Odstranjevanje akumulatorja	Glejte sliko. B
<b>NAČIN UPORABE</b>	
Stikalo za VKLOP/IZKLOP	Glejte sliko. C
Obesite svetilko za kavelj  <b>OPOZORILO! Prilagodljive svetilke ne smete obesiti za noben električni napajalni kabel!</b>	Glejte sliko. D1, D2
Nastavite položaj glave svetilke (poljubno upogljiv vrat za 360°)  <b>OPOZORILO: Nikoli ne usmerjajte svetlobnega snopa neposredno v oči.</b>  <b>OPOZORILO: Tega orodja ne uporabljajte v mokrih razmerah ali v vodi.</b>	Glejte sliko. E
<b>OPOMBA:</b> Ko LED-svetilka postane šibkejša, morate napolniti baterijo.	

## VZDRŽEVANJE

Strojčka ne rabite dodatno mazati. Strojček tudi nima nobenih delov, ki bi jih morali servisirati. Za čiščenje strojčka nikoli ne uporabljajte vode ali kemičnih sredstev. Obrišite ga le s suho krpo. Strojček vedno shranjujte na suhem mestu.

## VAROVANJE OKOLJA

 Odpadnih električnih naprav ne smete zavreči skupaj z ostalimi gospodinjskimi odpadki.  Dostavite jih na mesto za ločeno zbiranje odpadkov. Glede podrobnosti, se posvetujte z lokalno službo za ravnanje z odpadki.

# IZJAVA O SKLADNOSTI

Mi,  
Positec Germany GmbH  
Grüner Weg 10, 50825 Cologne, Germany

Izjavljamo, da je izdelek,  
Opis izdelka **Prilagodljiva svetilka**  
Vrsta izdelka **WX028 WX028.9**  
Namens uporabe **Svetenje**

Skladen z naslednjimi direktivami,  
**2011/65/EU, 2014/30/EU, EU No 1194/2012**  
**amended by EU No 2015/1428**

In izpolnjuje naslednje standarde

**EN 55015,**  
**EN 61547,**  
**EN 60598-1,**  
**EN 60598-2-4,**  
**EN 62493**



2018/10/10  
Allen Ding  
Namestnik glavnega inženirja, testiranje in certifikacija  
Positec Technology (China) Co., Ltd.  
18, Dongwang Road, Suzhou Industrial  
Park, Jiangsu 215123, P. R. China

**WORX**  
**you've got the power**

**[www.worx.com](http://www.worx.com)**

Copyright © 2018, Positec. All Rights Reserved.